

Spare Parts
Ersatzteile
Pièce détachées
Requestos
Reservele
Reservdelar

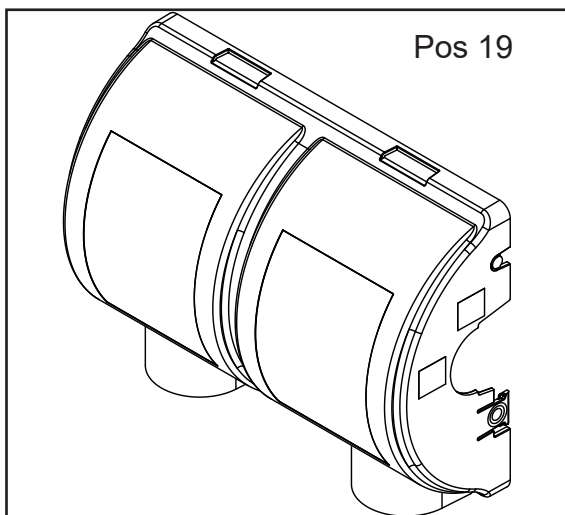

Pos. Ref.	Nr. No.	Description Beschreibung Couvercle, unité principale Descripción Betegnelse	PF 1P - CA	PF 1P - Mini BA
1	417402406 110006635	BA valve BA-Ventil Valve de BA Válvula del BA BA ventil BA ventil		1
2	417402404 0670022	CA valve CA-Ventil Valve de CA Válvula del CA CA ventil CA ventil	1	
4	417402402 0670021	Inlet modul Eingang modul Modul d'admission Modul de la entrada Tilgangsmodul Tilgængsmodul	1	1
5	417402401 0670024	Filter insert Filtereinsatz Insertion de filtre Relleno del filtro Filter indsats Filterindsats	1	1
6	417402411 0602092	PT-Screws Pint-Schrauben Pinte-Vis Pinta-Tornillos PT-skruer PT-skruvar	8	8
7	417402421 0606889	Clip for chemical non return valve Clip für der Chemikalie Rückkehrventil nicht Agrafe pour de produit chimique la valve de retour non Clip para del producto químico la válvula de la vuelta no Klemme til kemi kontra ventil Klæmma till kemi kontra ventil	1	1
8	417402403 3001237	CA/BA outlet gaskets CA/BA Anschlußdichtungen Garnitures de sortie de CA/BA Juntas del enchufe de CA/BA CA/BA Afgangspakninger CA/BA utloppspack	1	
9	417402407 0646165	CA/BA Anschlußstecker Connecteur de sortie de CA/BA Conectador del enchufe de CA/BA CA/BA Afgangsamlestykke CA/BA utloppsanslutning	1	
10	417402408 0608222	Non-return valve complet with O-rings Rückschlagventil komplett mit O-Ringen Complet de soupape auto-retour avec des bagues Complet de la válvula de no retorno con los anillos o Kontraventil komplet med o-ringe Backventil komplett med o-ring	1	1
11	417402422 0670037	O-ring for non return valve (no spring) O-Ring für nicht Rückholventil (kein Frühling) Bague pour la valve non de retour (aucun ressort) Anillo o para la válvula no de vuelta (ningún resorte) O-ring til kontraventil (ingen fjeder) O-ring till backventil (ingen fjäder) Complet Block with Axle	1	1
13	417402423 0664337	Complet Block mit Welle Bloc de Complet avec l'axe Bloque de Complet con el árbol Komplet blok med aksel Komplett block med Axel	1	1

Pos. Ref.	Nr. No.	Description Beschreibung Couvercle, unité principale Descripción Betegnelse	PF 1P - CA	PF 1P - Mini BA
14	417402409 0670020	Axle complete with O-rings Axel komplett mit O-Ringen Axel complet avec des bagues Axel completo con los anillos o Komplet aksel m/o-ringe Komplett axel med o-ring	1	1
15	417402412 909100214	Adjusting knob (Selector cap Blue) Justage des Drehknopfes (Wählkappe Blau) Ajustement du bouton (bleu de chapeau de sélecteur) Ajuste de la perilla (azul del casquillo del selector) Blå omskifter knap Blå omskiftarknapp	1	1
17	417402415 0670019	Anti scale plug incl. gasket Anti-Dichtung des Skalasteckers incl. Anti garniture de la prise incl. de balance Contra junta del enchufe incl. de la escala Afsyringsprop inkl. pakning Avsyringslock	1	1
18	417402417 0670035	Block connector outlet incl. Gasket Dichtung des Blockstecker-Anschlusses incl. Garniture de la sortie incl. de connecteur de bloc Junta del enchufe incl. del conector del bloque Samlestykke til blokafgang inkl. pakning Blockutgångsanslutning inkl. pakning	1	1
19	417402413 0670018	Frontcover Couvercle frontal Cubierta frontal Front cover Framsida	1	1
20	417402134	Labels Etikette Etiquette Etiqueta Label Etikett	1	1

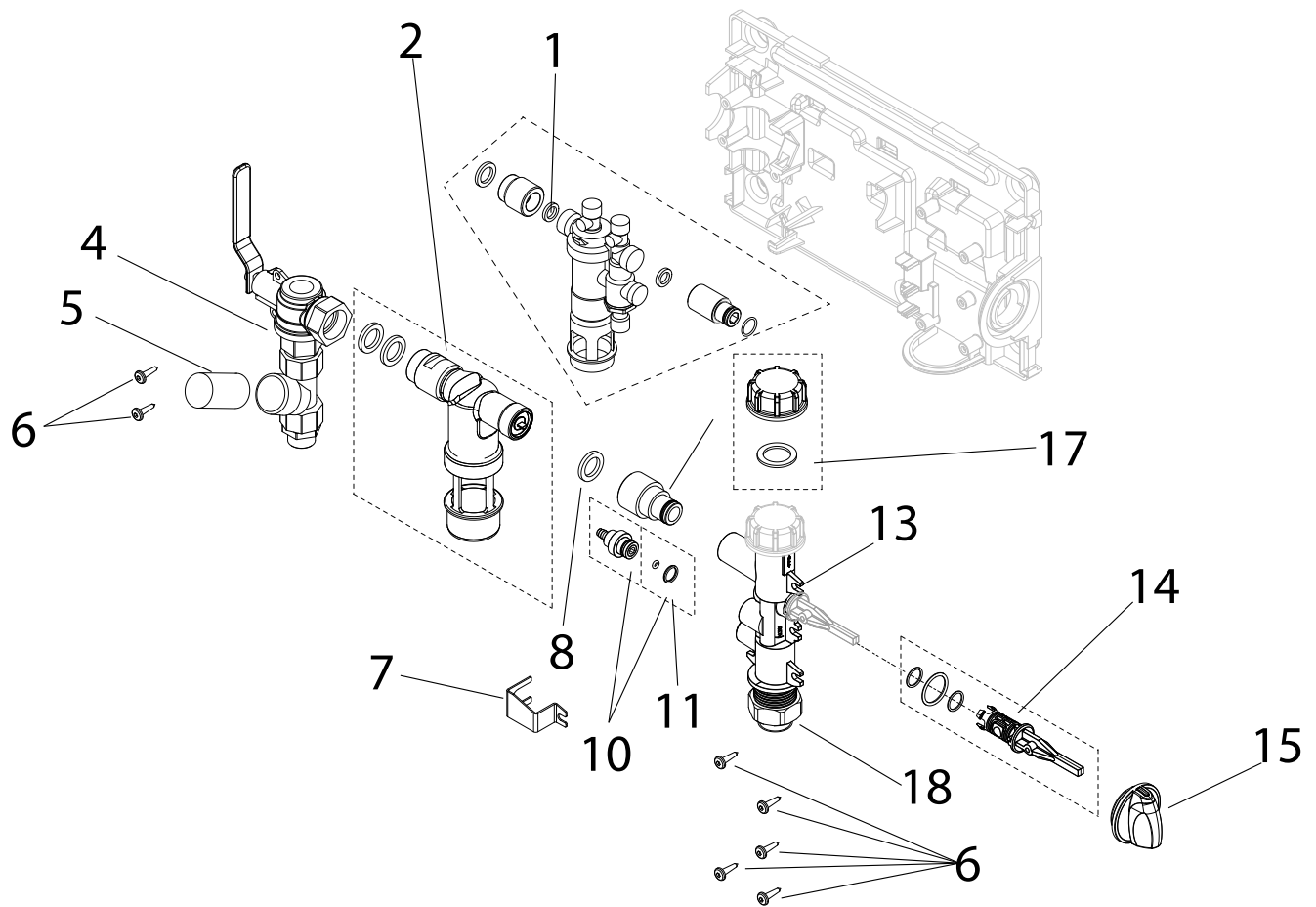
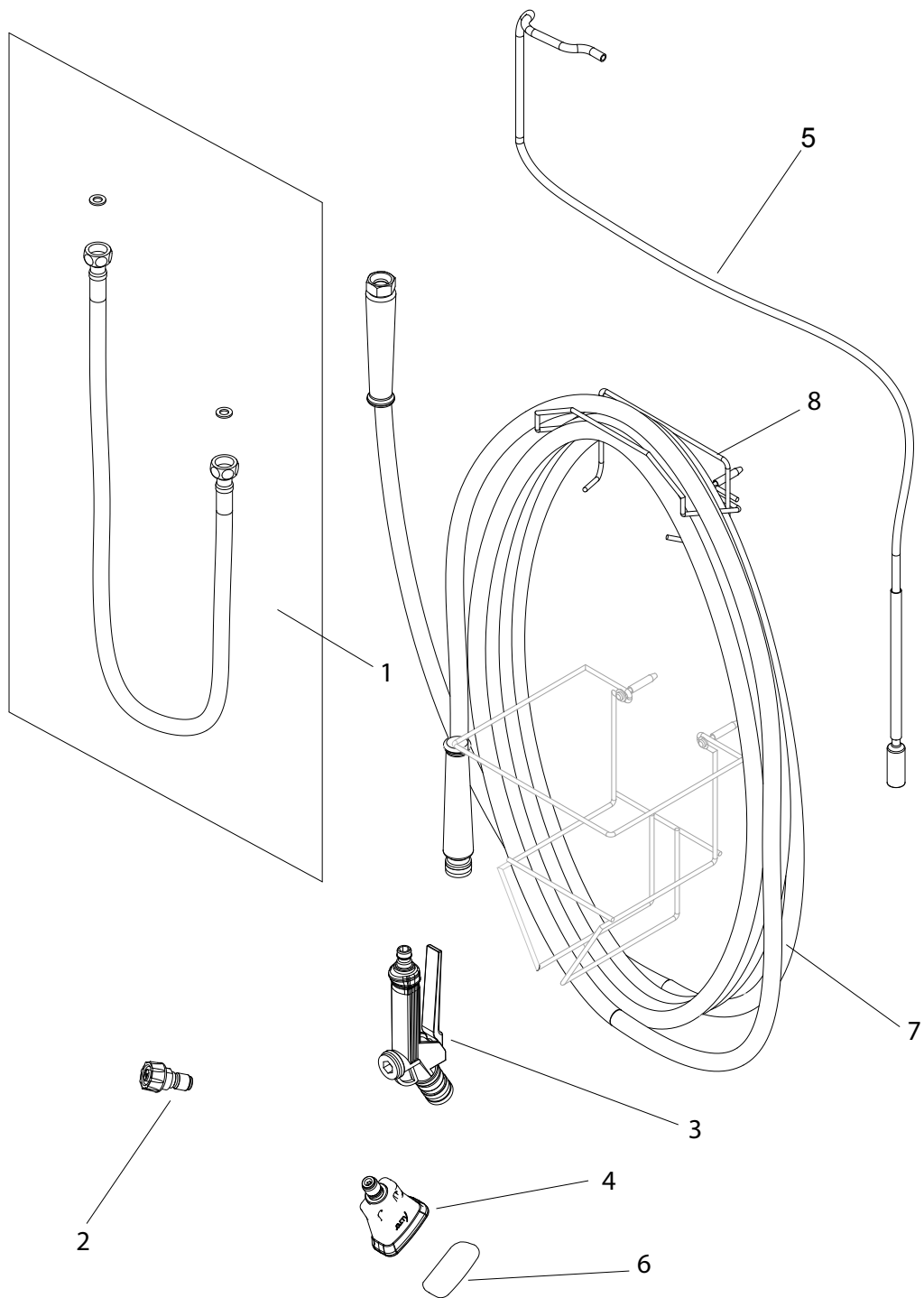

0664322a

Pos. Ref.	Nr. No.	Description Beschreibung Description Descripción Betegnelse	PF INST. KIT
1	417402400 0609241	Inlet hose with flat seals Eingang Schlauch mit flachen Dichtungen Tuyau d'admission avec les joints plats Manguera de la entrada con los sellos planos Tilgangs slang med flade pakninger Tilgangs slang med platta packningar	1
2	417402419 0614163	Rinse nozzle Spülendüse Bec de rinçage Inyector de la aclaración Spuledyse Spoldysa	1
3	417402418 0624060	Gun komplet Gewehr komplet Komplet de pistolet Komplet del arma Komplet pistol Komplett pistol	1
4	417402414 0614215	Foam nozzle Schaumgummidüse Bec de mousse Inyector de la espuma Skum dyse Skumdysa	1
5	417402416 0609220	Chemical pick up tube complete Chemisch heben Sie den kompletten Schlauch auf Chimique prenez tube complet Quimico torne el tubo completo komplet kemiopsamler rør Komplett kemislang	1
6	417402174 0614154	Wire net Drahtnetz Toile métallique Red del alambre Trådnet Trådnät	1
7	417402424 0609212	Hose, komplett 15m Schlauch, kompl. 15m Tuyau flexible compl. 15m Tubo flexible compl. 15m Slang komplett 15m Slange komplet 15m	1
8	417402425 0670009	Hose holder Schlauchhalter Support de tuyau Sostenedor de la manguera Slange holder Slanghållare	1
8	417402426 0670010	Screw Kit Schraube Installationssatz Kit de vis Kit del tornillo Skruer kit Skrusats	1

No.: 0617680J / 08.2022

© 2006 All rights reserved
Ecolab GmbH & Co. OHG
P.O. Box 13 04 06
D-40554 Düsseldorf
www.ecolab.com
Tel.: +49 211 98 93 203 - Fax: +49 211 98 93 223

ECOLAB®