

XP Foamer

- Ⓧ DA Betjeningsvejledning
- Ⓧ SV Handhavandebeskrivning
- Ⓧ NO Betjeningsveiledning

- Ⓧ FI Käyttöohje
- Ⓧ DE Bedienungsanweisung
- Ⓧ FR Instructions de service

- Ⓧ IT Istruzioni
- Ⓧ NL Gebruikershandleiding
- Ⓧ EN User Guide

- Ⓧ PT Manual do usuário
- Ⓧ ES Instrucciones de uso
- Ⓧ EL Οδηγός Χρησιμοποίησεως

- Ⓧ PL Instrukcja obsługi
- Ⓧ CS Návod k použití
- Ⓧ HU Kezelési útmutató

- Ⓧ TR Kullanma tarifi
- Ⓧ ET Kasutusjuhend
- Ⓧ LV Rokasgrāmata

- Ⓧ LT Naudotojo vadovas
- Ⓧ SK Užívateľská príručka
- Ⓧ BG Ръководство за потребителя

- Ⓧ SR Upute za uporabu
- Ⓧ RO Ghidul utilizatorului
- Ⓧ RU Руководство пользователя

- Ⓧ SL Uporabniški priročnik

Sanitize
Desinfecter
sanitizante

Rinse
Rinçage
Enjuagar

DA

1. Anlægget må kun betjenes af instrueret personale.
2. Følg anvisningerne fra leverandøren af rengøringsmidler.
3. Bær passende beklædning og fodtøj.
4. Ret aldrig vandstrålen mod mennesker, dyr eller elinstallationer.
5. Blokéér aldrig spulehåndtagets aktiveringsknap.
6. Aktivér altid eventuelle låseanordninger på spulehåndtaget ved dyseskift
7. Vand fra anlægget må kun bruges til rengøring.

OBS: Som illustration af spulehåndtag er vist en Atlantic 450.

Sørg for at der er vand koblet til anlægget.

SV

1. Anläggningen får enbart handhas av utbildad personal.
2. Följ anvisningarna från leverantören av rengöringsmedlet.
3. Bär passande kläder och skor.
4. Rikta aldrig vattenstrålen mot människor, djur eller el-installationer.
5. Blockera aldrig spolhandtagets aktiveringsknap.
6. Aktivera alltid eventuella låsanordningar på spolhandtaget vid byte av munstycke.
7. Vatten från anläggningen får enbart användas till rengöring.

OBS: Som illustration till ett spolhandtag visas en Atlantic 450.

Se till att vattnet är anslutet till enheten.

NO

1. Anlegget skal kun betje-nes av opplært personell.
2. Følg anvisningene til leverandøren av rengjøringsmidler.
3. Bær passende beklædning og fottey.
4. Rett aldri vannstrålen mot mennesker, dyr eller elinstallasjoner.
5. Blokéér aldri spylehånd-takets aktiveringsknap.
6. Aktivér alltid eventuelle låseanordninger på spylehåndtaket ved skifting av dyse.
7. Vann ifra anlegget skal kun benyttes til rengjøring.

OBS: Som illustrasjon på spylehåndtak vises en Atlantic 450.

Sørg for at det er koblet til vann til anlegget.

FI

1. Laitetta saa käyttää vain sen käyttöön ohjattu henkilökunta.
2. Noudata puhdistusaineiden valmistajan ohjeita.
3. Käytä asianmukaisia vaatteita ja jalkineita.
4. Älä koskaan ohjaa vesisuihkua ihmisiin, eläimiin tai sähköskettimiin päin.
5. Älä tuki suihkuttimen käynnistysnapia.
6. Käynnistä aina suihkukahvan mahdolliset lukituslaitteet ennen suukappaleen vaihtoa.
7. Laitteen vettä saa käyttää vain puhdistukseen.

HUOM! Kuvauksessa näytetään Atlantic 450:n suihkukahva.

Varmista, että vesi on kytketty laitteeseen.

DE

1. Die Anlage darf nur von instruiertem Personal bedient werden.
2. Folgen Sie den Anlei-tungen vom Lieferanten der Reinigungsmittel.
3. Tragen Sie geeignete Kleider und Schuhe.
4. Den Wasserstrahl nie auf Menschen, Tiere oder elektrische Installationen.
5. Blockieren Sie nie den Betätigungshebel des Sprühhandgriffs.
6. Beim Wechseln der Düse ggf. vorhandene Verriegelungsvorrichtung betätigen.
7. Wasser von der Anlage darf nur für Reinigung benutzt werden.

Bitte beachten Sie: Die Abbildung des Sprühhandgriffs zeigt das Modell Atlantic 450.

Immer sicherstellen, dass Wasser angeschlossen ist.

FR

1. L'unité ne doit être opérée que par un personnel instruit.
2. Observez les instructions du fournisseur des détergents.
3. Mettez vêtements et chaussures utiles.
4. Ne jamais diriger le jet d'eau sur des personnes, animaux ou installations électriques.
5. Ne jamais bloquer le bouton d'activation de la poignée gâchette d'aspersion.
6. Lors du changement de buse, toujours appliquer les instructions de verrouillage éventuelles pour la poignée de rinçage.
7. L'eau de l'unité ne doit être utilisée que pour le nettoyage

Remarque: L'illustration de la poignée gâchette est présentée sur un modèle Atlantic 450.

Assurez-vous que l'alimentation en eau est connectée à l'unité.

IT

1. L'impianto deve solo essere utilizzato da personale qualificato.
2. Seguire attentamente le istruzioni del fornitore dei detergenti.
3. Indossare sempre indumenti e calzature adatti.
4. Non dirigere mai il getto d'acqua verso persone, animali o impianti elettrici.
5. Non bloccare mai il grilletto della pistola di lavaggio.
6. Attivare sempre eventuali regolatori di chiusura sulla manopola del bocchettone di cambio flusso.
7. L'acqua dell'impianto deve essere utilizzata solo per pulizia.

ATTI! Come illustrazione della pistola è visualizzato un Atlantic 450.

Assicurarsi che l'acqua sia collegata all'unità.

NL

1. Uitsluitend getraind personeel mag deze machine bedienen.
2. Volg de instructies van de leverancier reinigingsmiddelen op.
3. Draag altijd de voor-geschreven beschermende kleding en schoeisel.
4. Richt de waterstraal nooit op mensen, dieren of elektrische installaties.
5. Blokkeer nooit de bedieningshendel van het pistoolgreep.
6. Gebruik altijd de afbrekers of veiligheidsloten op het spoelhandvat bij het verwisselen van de dyse.
7. Gebruik voor reinigingsopgaven alleen het water, geleverd door het systeem.

LET OP: Op de illustratie van het pistoolgreep wordt een Atlantic 450 getoond.

Zorg ervoor dat er water op de eenheid is aangesloten.

EN

1. The machine must only be operated by instructed personnel.
2. Follow the instructions from the supplier of detergents.
3. Always wear suitable clothing and footwear.
4. Never direct the water jet towards people, pets or electric installations.
5. Never block the release of the spray handle.
6. Always activate any locking device on the spray handle when replacing nozzles.
7. Only use the water from the system for cleaning purposes.

Note: As an illustration of a spray handle, an Atlantic 450 is shown.

Ensure that water is connected to the unit.

PT

1. O equipamento somente deve ser opera do por pessoal instruído.
2. Siga as instruções do fornecedor de detergentes.
3. Use sempre roupas e calçados apropriados.
4. Nunca direcione o jato de água contra pessoas, animais ou instalações elétricas.
5. Nunca bloqueie o gatilho do revólver de spray.
6. Sempre ative os dispositivos de trava da pistola borrifadora quando substituir os bocais.
7. Somente utilize água do equipamento para fins de limpeza.

Observação: Como ilustração duma pistola borrifadora, é mostrada uma Atlantic 450.

Certifique-se de que a água está ligada à unidade.

ES

1. El equipo sólo debe ser utilizado por personas instruidas.
2. Siga las instrucciones del distribuidor de detergentes.
3. Pónganse vestuario y calzado adecuado.
4. No dirija nunca el chorro de agua a personas, animales o a equipos eléctricos.
5. No bloquee nunca el botón de activación de la pistola pulverizadora.
6. Al cambiar la tobera, active siempre los posibles dispositivos de cierre existentes en la palanca de lavado.
7. El agua del equipo sólo debe ser utilizado para limpieza.

Obsérvese que como ilustra-ción de la palanca de lavado se muestra un Atlantic 450.

Assicurarsi che l'acqua sia collegata all'unità.

EL

1. Ο εξοπλισμός πρέπει να λειτουργητε μόνο από εκπαιδευμένο προσωπικό.
2. Ακολουθήστε τις οδηγίες από τον προμηθευτή των απορρυπαντικών.
3. Πάντα να φοράτε κατάλληλη ένδυση και παπούτσια.
4. Ποτέ να μην στρέφετε την εκτίναξη του νερού προς άλλα άτομα, ζώα ή ηλεκτρικές εγκαταστάσεις.
5. Ποτέ να μην μπλοκάρετε την σκανδάλη του ψεκαστήρα.
6. Πάντα να ενεργοποιείτε οποιαδήποτε συστήματα ασφαλείας στο χερούλι του ψεκαστήρα όταν αλλάζετε στόμια.
7. Το νερό από τον εξοπλισμό μπορεί να χρησιμοποιηθεί μόνο για καθαρισμό.

Σημείωση: Όπως δείχνει η εικόνα του Χερούλιού του ψεκαστήρα ενός Atlantic 450.

Βεβαιωθείτε ότι το νερό είναι συνδεδεμένο με τη μονάδα.

PL

1. Urządzenie może być obsługiwane wyłącznie przez przeszkolony personel.
2. Należy przestrzegać zaleceń dostawcy środka myjącego.
3. Zaleca się używanie właściwej odzieży roboczej i obuwia.
4. Nie należy kierować strumienia wody na ludzi, zwierzęta i instalacje elektryczne.
5. Nigdy nie blokuj włącznika uchwyty spryskiwacza.
6. Zawsze uruchomij ewentualne regulatory zamykające w uchwycie spryskiwacza przy zmianie spryskiwacza.
7. Wodę z urządzenia można używać tylko do czynności mycia.

UWAGA: dla ilustracji spryskiwacza pokazany jest model Atlantic 450.

Sprawdź, czy urządzenie jest podłączone do źródła wody.

CS

1. Zařízení smí obsluhovat pouze zaškolený personál.
2. Dbejte instrukci dodavatele čistících prostředků.
3. Používejte vhodný pracovní oděv a obuv.
4. Nikdy nesměřujte paprsky vody na osoby, zvířata nebo elektrické instalace.
5. Zabraňte zablokování výstupního potrubí zařízení.
6. Aktivujte vždy eventuelní uzávěr na páce při změně trysky.
7. Voda ze zařízení se smí používat pouze pro účely čištění.

NB: Jako ilustrace páky je uveden Atlantic 450.

K jednotce musí být připojena voda.

HU

1. A berendezést csak hozzáértő alkalmazottak kezelhetik.
2. Kövesse a tisztítószerek szállítója által adott utasításokat.
3. Viseljen megfelelő ruházatot és lábbelit.
4. A vízsugarat soha ne irányítsa emberre, állatra vagy elektromos berendezésre.
5. A szórófej kapcsológombját ne rögzítse.
6. Szórófejcsereénél mindig aktiválja az esetleges zárszerkezetet a fogantyún.
7. A berendezésből eredő víz csak mosásra használható.

Figyelem! A fogantyú illusztrációjaként mutatunk egy Atlantic 450-et.

Ellenőrizze, hogy a vízellátás csatlakoztatva van-e az egységhez.

TR

1. Araç, yalnız eğitimli personel tarafından kullanılacaktır.
2. Arıtıcı maddeleri satanın talimatlarına uyunuz.
3. Uygun giysi ve ayakkabı giyiniz.
4. Asla insan, hayvan veya elektrik teçizatına doğru su fışkırtmayın.
5. Püskürtme tabancasınýn asla bloke etmeyiniz.
6. Püskürtme kolunda kilitleme mekanizmaları varsa, hamlaç deđiştirirken bunları daima kilitleyiniz.
7. Aracın suyunu yalnız temizlik için kullanınız.

DYKKAT! Püskürtme kolunun beklisi için Atlantic 450 modeli gösterilmiştir.

Suyun üniteye bağılı olduğundan emin olun.

ET

1. Seadmega võib töötada ainult instruktapaapi saanud isikud.
2. Järgige puhastusvedeliku tarnija juhiseid.
3. Kandke alati nõuetekohast riietust ja jalatseid.
4. Veevoolu suunamine inimeste, loomade või elektriliste seadete poole keelatud.
5. Piserdaja päästikut ei tohi blokeerida.
6. Alati lukustage piserdaja, kui vahetate düüsi.
7. Kasutage vett ainult puhastamiseks.

Märkus: Piserdaja pildil on ATLANTIC 450. **Veenduge, et seadmel on veetühendus.**

LV

1. Iekārtu darbināt atļauts tikai apmācītiem darbiniekiem.
2. Sekojiet mazgāšanas līdzekļu piegādātāju sniegtajiem norādījumiem.
3. Vienmēr valkājiet piemērotu apģērbu un apavus.
4. Nekad ūdens izsmidzinātāja uzgali nevēršiet pret cilvēkiem, dzīvniekiem vai elektroiekārtām.
5. Nekad nebloķējiet pistoles gali vai izsmidzinātāja uzgali.
6. Kad maināt uzgaļus, vienmēr ieslēdziet bloķēšanas ierīces.
7. Iekārtas tīrīšanai vienmēr izmantojiet tikai ūdeni.

Piezīme: Ilustrācijai attēlā parādīta izsmidzināšanas iekārta ATLANTIC 450. **Pārliecinieties, ka ierīcei ir pievienota ūdens padeve.**

LT

1. Įranga leiskite naudotis tik apmokytiems darbuotojams.
2. Laikykites ploviklių tiekėjų instrukcijų.
3. Visuomet vilkėkite tinkamus drabužius ir mūvėkite darbui tinkamą avalynę.
4. Vandens srovės niekuomet nenukreipkite į žmones, gyvūnus ar elektros įrangą.
5. Niekuomet neužblokuokite purkštuvo gaiduko.
6. Keisdami purškimo antgalius, visuomet įjunkite purkštuvo blokavimo įtaisus.
7. Vandeni iš įrangos naudokite tik valymui.

Pastaba: Kaip iliustracija parodytas purkštuvąs ATLANTIC 450. **Įsitinkinkite, ar prie įrenginio prijungtas vanduo.**

SK

1. Obsluhovať zariadenie majú iba poučené osoby.
2. Postupujte podľa inštrukcií dodávateľa čistiacich prostriedkov.
3. Vždy noste vhodnú obuv a oblečenie.
4. Nikdy nesmerujte prúd vody na ľudí, zvieratá alebo na elektrické príslušenstvo.
5. Nikdy neblokujte spúšť rozprašovacej pištole.
6. Pri výmene trisiek vždy použite nejaké zamykacie zariadenie na rozprašovaci pištoľ.
7. Vodu zo zariadenia používajte iba na čistiace účely.

Poznámka: Ako je uvedené na obrázku rozprašovacej pištole ATLANTIC 450. **Uistite sa, že jednotka je pripojená k vode.**

BG

1. С машината трябва да работи само инструктиран персонал.
2. Следвайте инструкциите на производителя на миалните препарати.
3. Винаги носете подходящи дрехи и обувки.
4. Никога не насочвайте водната струя към хора, животни или електрически инсталации.
5. Никога не блокирайте механизма за освобождаване на ръкохватката на струйника.
6. Винаги активирайте блокиращото устройство на ръкохватката на струйника, когато подменяте дюзите.
7. Използвайте водата в системата само за миене.

Забележка: Като примерна ръкохватка на струйника е показана Atlantic 450.

Уверете се, че модулът е свързан към вода.

SR

1. Postrojenjem smije rukovati samo upućeno osoblje.
2. Pridržavajte se uputa dobavljača deterdženata.
3. Uvijek nosite prikladnu odjeću i obuću.
4. Nikad ne usmjeravajte mlaz vode prema osobama, kućnim ljubimcima ili električnim instalacijama.
5. Nikad ne blokirajte ručicu za aktiviranje pištolja za prskanje.
6. Prilikom zamjene mlaznica uvijek aktivirajte eventualno postojeću napravu za blokiranje na pištolju za prskanje.
7. Voda iz postrojenja smije se upotrebljavati samo za čišćenje.

Napomena: Kao ilustracija pištolja za prskanje prikazan je Atlantic 450. **Proverite da li je dovod vode povezan na uređaj.**

RO

1. Echipamentul trebuie utilizat numai de personalul instruit.
2. Urmați instrucțiunile furnizorului detergenților.
3. Purtați întotdeauna îmbrăcăminte și încălțăminte corespunzătoare.
4. Nu îndreptați niciodată jetul de apă către persoane, animale sau instalații electrice.
5. Nu blocați niciodată clapeta pistolului pulverizator.
6. Activați întotdeauna sistemele de siguranță ale pistolului pulverizator atunci când schimbați duza.
7. Nu folosiți pentru curățare decât apa din echipament.

Rețineți: Pentru exemplificare, este ilustrat pistolul pulverizator Atlantic 450. **Asigurați-vă că**

RU

1. С оборудованием должен работать только обученный персонал.
2. Соблюдайте инструкции поставщика чистящих средств.
3. Всегда носите подходящую одежду и обувь.
4. Никогда не направляйте струю воды на людей, домашних животных и электрическое оборудование.
5. Никогда не блокируйте включатель ручки распылителя.
6. При замене сопел всегда включайте блокировочное устройство на ручке распылителя.
7. Используйте воду из системы только для очистки.

Примечание: В качестве иллюстрации показана ручка распылителя системы Atlantic 450. **Убедитесь в том, что к устройству подключена подача воды.**

SL

1. Napravo naj uporabljajo samo poučene osebe.
2. Sledite navodilom dobavitelja čistilnega sredstva.
3. Vedno nosite ustrezna oblačila in obutev.
4. Vodnega curka nikoli ne usmerjajte v ljudi, domače živali ali električno napeljavo.
5. Nikoli ne blokirajte sprostivne brizgalne ročice.
6. Med menjavo šob vedno vklopite naprave za zaklep na brizgalni ročici.
7. Vodo iz sistema uporabljajte samo za čiščenje.

Na ilustraciji je zobrazena pištoľ Atlantic 450. **Zagotovite, da je v enoto priključen dovod vode.**

Sanitize
Sainissement
Sanitizante

Rinse
Rinçage
Enjuagar

Foam
Mousse
Espuma

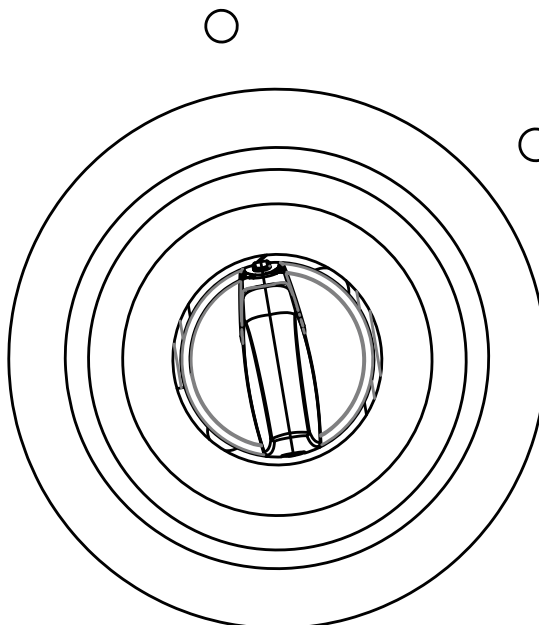

(DA) Start/Klargøring
(SV) Start/Klargöring
(NO) Start/Klargjøring

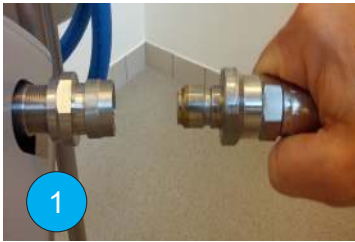

(DA) Tilslut vandforsyningsslangen til tilgangsfittingen på siden af enheden. Vandforsyningsledningen skal have en lynfitting monteret for nem tilslutning til tilgangsfittingen.

(SV) Anslut vattenslangen till inloppsfästet på sidan av enheten. Vattenledningen ska ha en snabbkoppling som lätt ansluts till inloppsfästet.

(NO) Kople vannslangen til uttaket på siden av enheten. Vannslangen bør ha en hurtigkopling som enkelt kan koples til uttaket.



(DA) Kontroller at kugleventilen for enden af den blå forsyningslange er lukket. Ventilhåndtaget er vinkelret på slangen når den er i lukkeposition.

(SV) Se till att kulventilen i ändan av den blå slangen är stängd. Ventilhandtaget är vinkelrätt mot slangen i stängt läge.

(NO) Kontroller at kuleventilen i enden av den blå slangen er stengt. Ventilhåndtaket skal være vinkelrett til slangen i stengt posisjon.

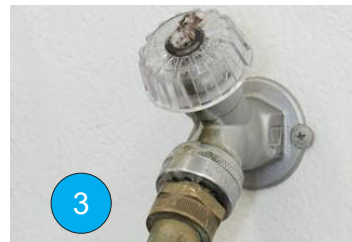

(DA) Tænd for vandforsyningen til enheden.

(SV) Sätt på vattnet till enheten.

(NO) Skru på vannforsyningen til enheten.



(DA) Isæt stikket i et 220V udtag.

(SV) Sätt i kontakten i ett uttag för 220V.

(NO) Sett kontakten i en stikkontakt med 220V.



(DA) Træk ventilkoblingen tilbage. Isæt dysen. Frigør ventilkoblingen. Træk i enden af dysen for at sikre at dysen er korrekt tilsluttet til kugleventilen. Er dette ikke tilfældet gentages det foregående indtil dysen er korrekt tilsluttet kugleventilen.

a) For skumudlægning benyttes den hvide dysen. Til spul og udlægning af rengøringsmiddel benyttes den blå dysen. Begge dyser tilsluttes kugleventilen på samme måde.

(SV) Dra tillbaka ventilhylsan. Sätt i munstycket. Släpp ventilhylsan. Kontrollera att munstycket är ordentligt anslutet till kulventilen, genom att dra i ändan av munstycket. Om inte, upprepa de föregående stegen tills munstycket är ordentligt anslutet till kulventilen.

a) Skumfunktionen kräver det VITA munstycket. Sköljning och desinficering kräver det BLÅ munstycket. Båda munstyckena ansluts till kulventilen på samma sätt.

(NO) Trekk tilbake ventilhåndtaket. Sett inn munstykket. Frigjør håndtaket. Dra i enden av munstykket for å sikre at munstykket er korrekt festet til kuleventilen. Hvis ikke, gjenta tidligere steg til munstykket er korrekt festet til kuleventilen.

a) Ved skumprogram skal HVITT munestykke brukes. Ved rengjørings- og steriliseringsprogram skal BLÅTT munestykke brukes. Begge munstykker koples til kuleventilen på samme måte.



(DA) Drej kontakten på forsiden af enheden til den ønskede funktion.

(SV) Vrid omkopplaren på framsidan av enheten till önskad funktion.

(NO) Vri bryteren på framsiden av enheten til ønsket program.

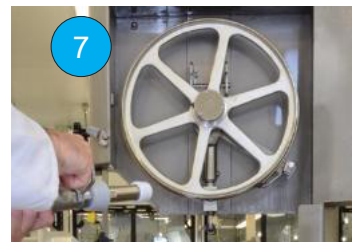

(DA) Ret kugleventilen og dysen i den ønskede retning.

(SV) Rikta kulventilen och munstycket till önskad position.

(NO) La kuleventilen og munestykket peke på ønsket område.



(DA) For at åbne kugleventilen drejes den forsigtigt mod uret. Ventilen er helt åben når håndtaget er parallel med slangen.

(SV) För att öppna kulventilens handtag medsols. Ventilen är helt öppen när handtaget är parallellt med slangen.

(NO) Skru kuleventilens spak med klokken for å åpne den. Ventilen er helt åpen når spaken er parallell med munestykket.



(DA) Udlæg skum, skyllevand eller rengøringsmiddel.

(SV) Applicera skum, skölj med vatten eller desinfektionsmedel.

(NO) Påfør skum, skyllevann eller saneringsvæske.

- Ⓓ Skift af rengøringsmiddel
- Ⓔ Byte av rengöringsmedel
- Ⓝ Skift av rengjøringsmiddel

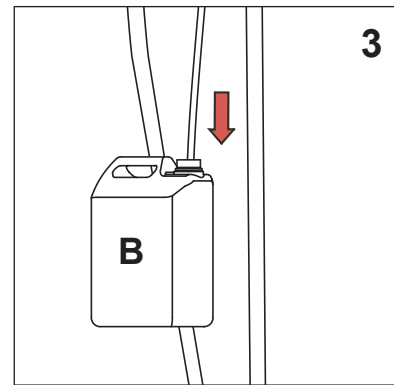
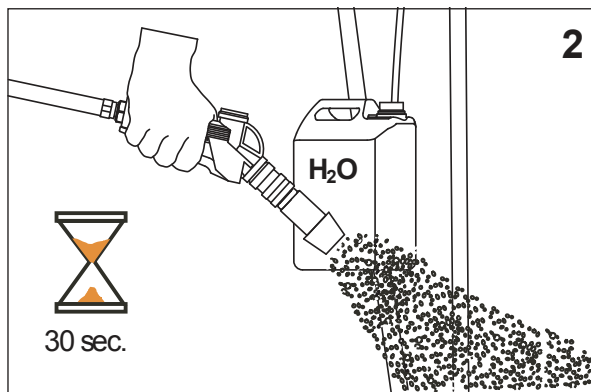
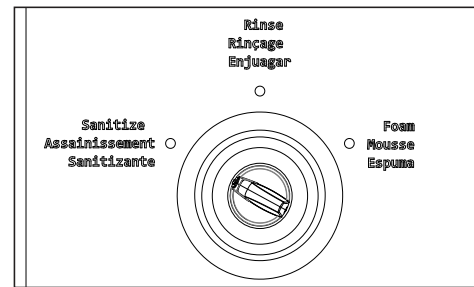
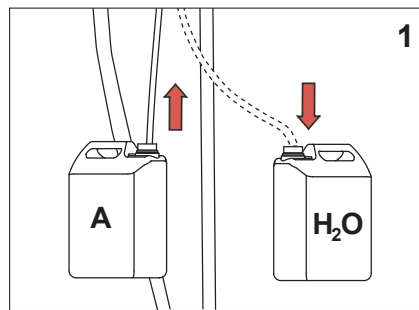

- Ⓓ Afslutningsprocedure
- Ⓔ Avslutningsprocedur
- Ⓝ Avslutningsprosedyre

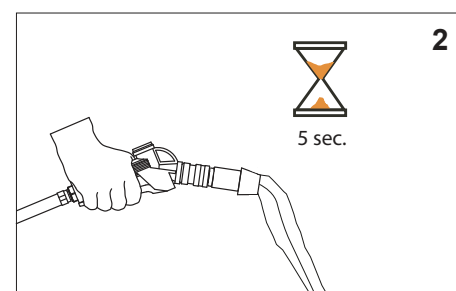
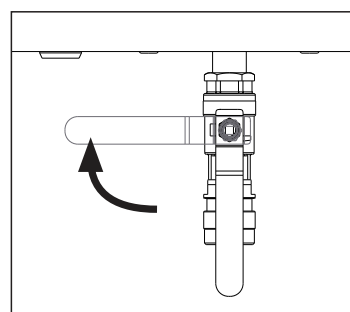
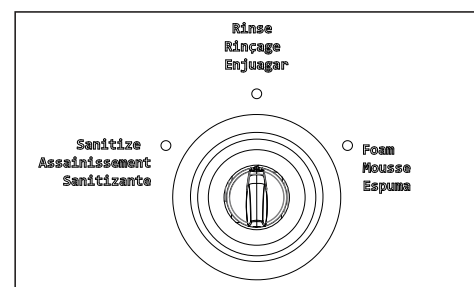
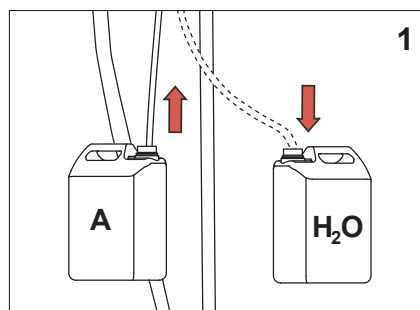

(FI) Puhdistusaineen vaihto
 (DE) Auswechseln des Reinigungsmittels
 (FR) Changer le produit de nettoyage



(FI) Liitä vedensyöttöletku laitteen sivussa olevaan syöttöliittimeen. Vedensyötössä tulee olla pikaliitin, joka on helppo yhdistää syöttöliittimeen.

(DE) Schließen Sie den Wasserversorgungsschlauch an die Einlassarmatur an der Seite der Anlage an. Die Wasserversorgungsleitung sollte über einen Schnellanschluss verfügen, der leicht an die Einlassarmatur anzuschließen ist.

(FR) Raccordez le tuyau d'alimentation en eau au raccord sur le côté de l'unité d'entrée. La ligne d'alimentation en eau doit avoir un raccord rapide qui se connectera facilement au raccord d'entrée.



(FI) Varmista, että sinisen letkun päässä oleva palloventtiili on kiinni. Suljetussa asennossa venttiilin kahva on kohtisuoraan letkuun nähden.

(DE) Stellen Sie sicher, dass das Kugelventil am Ende des blauen Schlauchs geschlossen ist. Der Ventilgriff ist in geschlossener Stellung senkrecht zum Schlauch.

(FR) Assurez-vous que la valve de boule à l'extrémité du tuyau bleu est fermée. La poignée de la soupape est perpendiculaire au tuyau dans la position de fermeture.

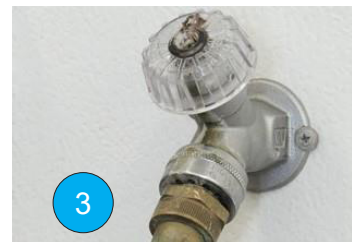

(FI) Kytke laitteen vedensyöttö.

(DE) Schalten Sie die Wasserversorgung der Anlage ein.

(FR) Ouvrez l'alimentation en eau de l'appareil.



(FI) Aseta pistoke 220V-pistorasiaan.

(DE) Stecken Sie den Stecker in eine 220V-Steckdose.

(FR) Insérez la fiche dans une prise 220V.



(FI) Vedä venttiilin holkkia taaksepäin. Aseta suutin. Palauta venttiilin holkki paikoilleen. Vedä suuttimesta varmistaaksesi, että se on kunnolla kiinni palloventtiilissä. Jollei ole, niin toista edelliset vaiheet uudestaan, kunnes suutin on kunnolla kiinni palloventtiilissä.

a) Vaahtotoiminto edellyttää VALKOISTA suutinta. Huuhtelu- ja puhdistustoiminnot edellyttävät SINISTÄ suutinta. Molemmat suuttimet kiinnitetään palloventtiiliin samalla tavalla.

(DE) Ziehen Sie die Ventilbuchse zurück. Führen Sie die Düse ein. Geben Sie die Ventilbuchse frei. Ziehen Sie an einem Ende der Düse, um sicherzustellen, dass die Düse sicher am Kugelventil angeschlossen ist. Wenn nicht, wiederholen Sie die vorherigen Schritte, bis die Düse sicher an das Kugelventil angeschlossen ist.

a) Für den Betrieb mit Schaum benötigen Sie die WEIßE Düse. Spül- und Sterilisierungsverfahren erfordern die BLAUE Düse. Beide Düsen werden auf die gleiche Weise an das Kugelventil angeschlossen.

(FR) Retirez le manchon de soupape. Insérez la buse. Libérez le manchon de soupape. Tirez sur l'embout de la buse pour s'assurer que la buse est correctement connectée à la vanne à boule. Sinon, répétez les étapes précédentes jusqu'à ce que la buse soit connectée en toute sécurité à la vanne à boule.

a) L'opération de mousse nécessite la buse BLANCHE. L'opération de rinçage et de désinfection nécessitent la buse BLEUE. Les deux buses se connectent à la vanne à boule de la même manière.



(FI) Valitse haluttu toiminto kääntämällä laitteen etuosassa olevaa valintakytkintä.

(DE) Drehen Sie den Wahlschalter an der Vorderseite der Anlage auf den gewünschten Vorgang.

(FR) Tournez le sélecteur sur le devant de l'appareil pour l'opération souhaitée.

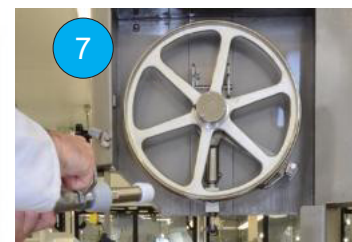

(FI) Osoita palloventtiiliä ja suutinta haluttuun kohteeseen.

(DE) Richten Sie das Kugelventil und die Düse in die gewünschte Richtung.

(FR) Pointez la vanne à boule et la buse à l'emplacement souhaité



(FI) Väännä palloventtiilin kahvaa myötäpäivään. Venttiili on täysin auki, kun kahva on samansuuntainen letkun kanssa.

(DE) Drehen Sie den Griff zum Öffnen des Kugelventils im Uhrzeigersinn. Das Ventil ist vollständig geöffnet, wenn der Griff parallel zum Schlauch ist.

(FR) Pour ouvrir la poignée de la vanne à boule dans le sens horaire La vanne est complètement ouverte lorsque la poignée est parallèle au tuyau.



(FI) Käytä vaahtoa, huuhteluvettä tai desinfointiainetta.

(DE) Wenden Sie Schaum, Spülwasser oder Desinfektionsmittel an.

(FR) Appliquez la mousse, l'eau de rinçage ou un désinfectant.

- Ⓡ FI Puhdistusaineen vaihto
- Ⓡ DE Auswechseln des Reinigungsmittels
- Ⓡ FR Changer le produit de nettoyage

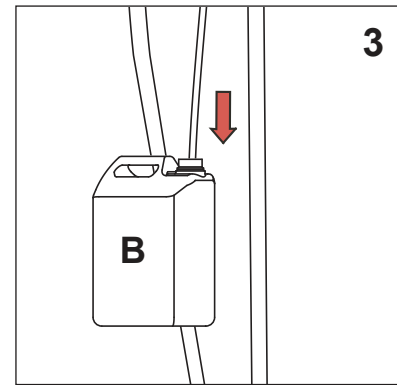
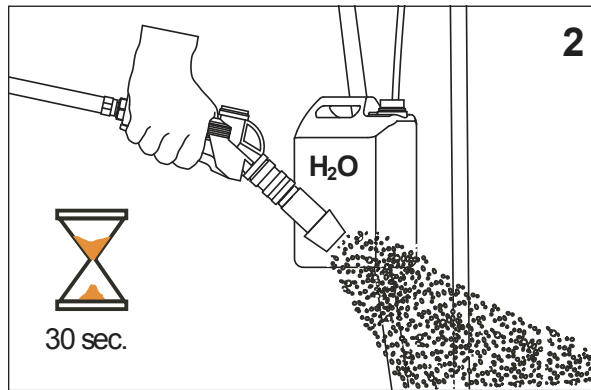
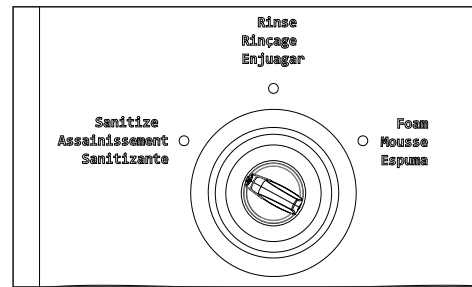
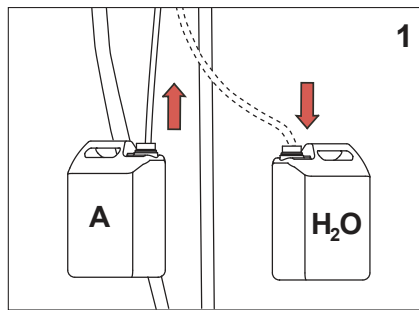

- Ⓡ FI Lopetusvaihe
- Ⓡ DE Abschlußverfahren
- Ⓡ FR Procédures d'arrêt

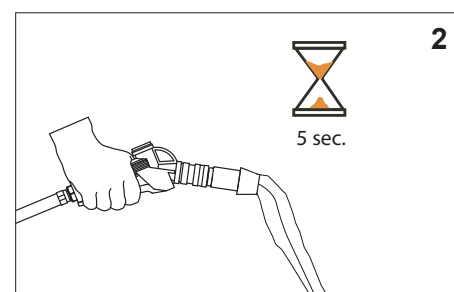
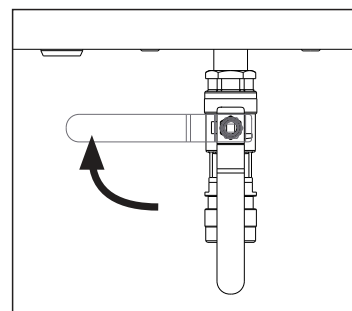
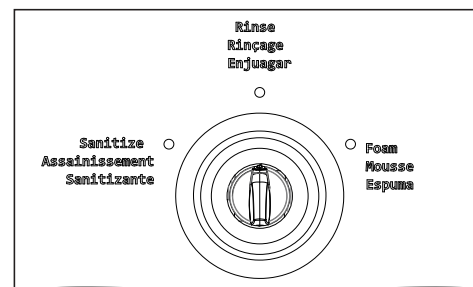
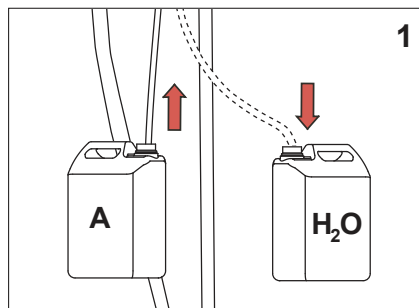

IT Procedure di avvio
NL Inbedrijfname en voorbereiding
EN Start/Preparing

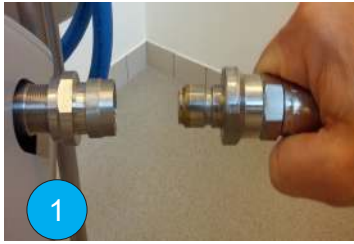

IT Collegare il tubo di alimentazione dell'acqua al raccordo di ingresso sul lato dell'apparecchio. La linea di alimentazione dell'acqua deve avere un raccordo di connessione rapido che permetta di collegarlo facilmente al raccordo di ingresso.

NL Sluit de waterslang aan op de inlaatkoppeling aan de zijkant van het systeem. De waterslang moet een snelkoppeling hebben om de slang eenvoudig aan de inlaatkoppeling te kunnen koppelen.

EN Connect water supply hose to the inlet fitting on the side of the unit. The water supply line should have a quick connect fitting that will easily connect to the inlet fitting.



IT Assicurarsi che la valvola a sfera all'estremità del tubo blu sia chiusa. L'impugnatura della valvola è perpendicolare al tubo in posizione di chiusura.

NL Let erop dat de kogelklep aan het eind van de blauwe slang is gesloten. De klephendel staat in de gesloten stand loodrecht op de slang.

EN Make sure the ball valve at the end of the blue hose is closed. The valve handle is perpendicular to the hose in the close position.

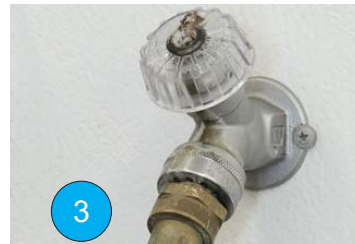

IT Attivare la fornitura di acqua del dispositivo.

NL Schakel de watertoevoer naar het systeem in.

EN Turn on water supply to the unit.



IT Inserire la spina in una presa da 220V.

NL Steek de stekker in een 220 V stopcontact.

EN Insert plug into a 220V outlet.



IT Tirare indietro il manicotto della valvola. Inserire l'ugello. Rilasciare il manicotto della valvola. Tirare l'estremità dell'ugello, per assicurarsi che sia saldamente collegato alla valvola a sfera. In caso contrario, ripetere i passaggi precedenti fino a quando l'ugello non sarà collegato saldamente alla valvola a sfera.

a) L'operazione di schiumatura richiede l'ugello BIANCO. Le operazioni di risciacquo e igienizzazione richiedono l'ugello BLU. Entrambi gli ugelli si collegano alla valvola a sfera nello stesso modo.

NL Trek de klepmof terug. Plaats de sproeikop. Laat de klepmof los. Trek aan het uiteinde van de sproeikop om te controleren of deze goed vastzit aan de kogelklep. Zo niet, herhaal dan de vorige stappen totdat de sproeikop goed vastzit aan de kogelklep.

a) Gebruik voor schuim de WITTE sproeikop. Gebruik voor spoelen en schoonmaken de BLAUWE sproeikop. Beide sproeikoppen worden op dezelfde manier met de kogelklep verbonden.

EN Pull back the valve sleeve. Insert the nozzle. Release the valve sleeve. Pull on the end of the nozzle to make sure the nozzle is securely connected to the ball valve. If not, repeat the previous steps until the nozzle is securely connected to the ball valve.

a) The foam operation requires the WHITE nozzle. Rinsing and sanitizing operations require the BLUE nozzle. Both nozzles connect to the ball valve in the same manner.



IT Ruotare il selettore nella parte frontale dell'apparecchio per l'operazione desiderata.

NL Draai de keuzeschakelaar voorop het systeem in de gewenste stand.

EN Turn the selector switch on the front of the unit to the desired operation.

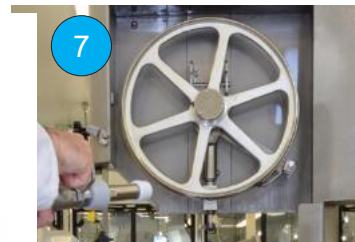

IT Puntare la valvola a sfera e l'ugello verso la posizione desiderata.

NL Richt de kogelklep en sproeikop op het gewenste punt.

EN Point the ball valve and nozzle at the desired location.

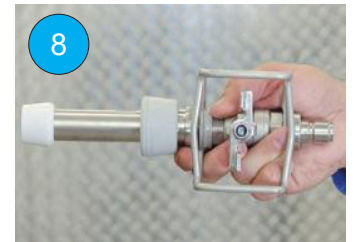

IT Aprire l'impugnatura della valvola a sfera in senso orario. La valvola è completamente aperta quando l'impugnatura è parallela al tubo.

NL Draai de hendel rechtsom (met de klok mee) om de kogelklep te openen. De klep is volledig geopend als de hendel parallel aan de slang loopt.

EN To open the ball valve handle clockwise. The valve is fully open when the handle is parallel to the hose.



IT Applicare schiuma, sciacquare con acqua o disinfettante.

NL Voeg schuim, spoelwater of schoonmaakmiddel toe.

EN Apply foam, rinse water or sanitizer.

- IT Cambio del detergente
- NL Vervangen van schoonmaakmiddel
- EN Change cleaning agent

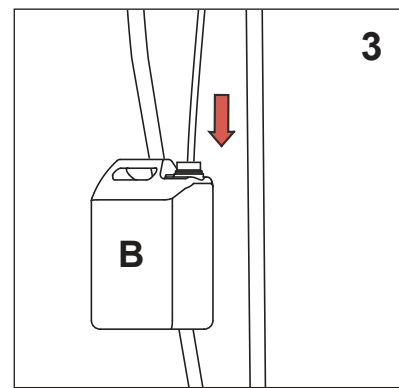
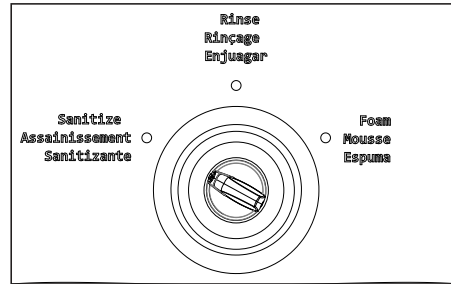
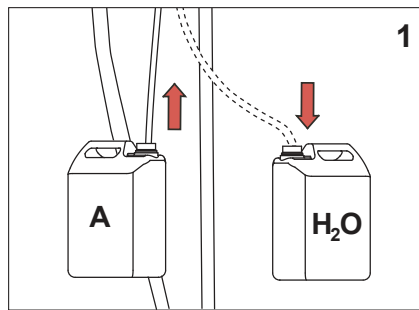

- IT Procedura
- NL Stop procedure
- EN Stop Procedure

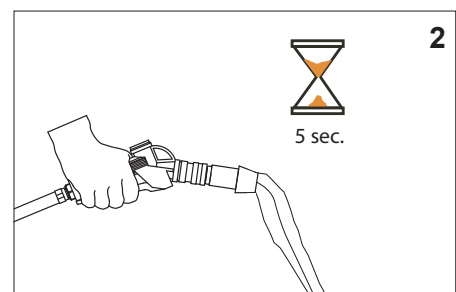
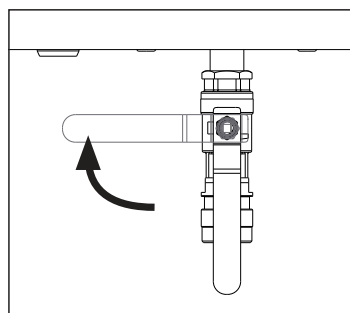
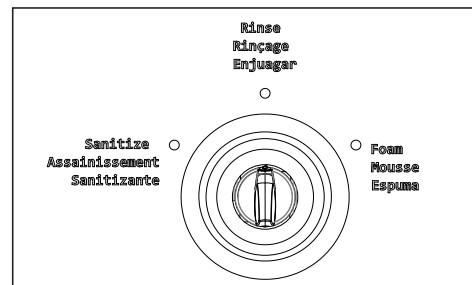
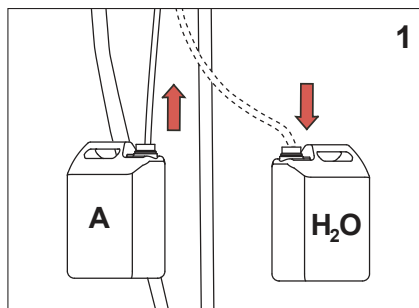

(PT) Iniciar/ Preparando
 (ES) Puesta en marcha/Preparaciones
 (EL) Start/Προετοιμασία

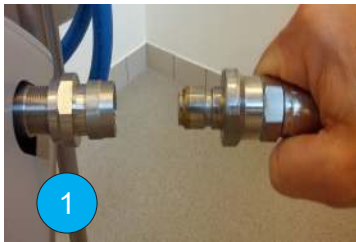

(PT) Ligue a mangueira de abastecimento de água para o encaixe de entrada no lado da unidade. A linha de abastecimento de água deve possuir um encaixe de ligação rápida que irá facilmente ligar o encaixe de entrada.

(ES) Conecte la manguera de suministro de agua a la toma de entrada que se encuentra en la unidad. El conducto de suministro de agua debe tener una toma de conexión de ajuste rápido.

(EL) Συνδέστε τον σωλήνα του νερού στην υποδοχή που βρίσκεται στο πλάι της συσκευής. Ο σωλήνας τροφοδοσίας νερού πρέπει να διαθέτει μια υποδοχή γρήγορης εφαρμογής που να συνδέεται με ευκολία στην υποδοχή της συσκευής.



(PT) Certifique-se que a válvula de esfera na extremidade da mangueira azul está fechada. A alavanca da válvula, na posição fechada, está perpendicular à mangueira.

(ES) Asegúrese de que la válvula de bola esté cerrada en el extremo de la manguera azul. El mango de la válvula debe quedar perpendicular a la manguera en la posición cerrada.

(EL) Βεβαιωθείτε ότι η σφαιρική βαλβίδα στην άκρη του μπλε σωλήνα είναι κλειστή. Όταν είναι κλειστή, η λαβή της βαλβίδας είναι κάθετη στον σωλήνα.

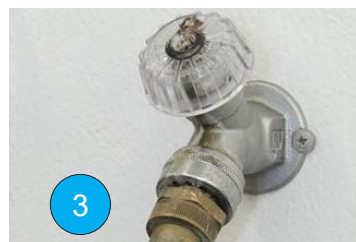

(PT) Ligue o abastecimento de água para a unidade.

(ES) Active el suministro de agua a la unidad.

(EL) Ανάψτε την τροφοδοσία νερού της συσκευής.



(PT) 1. Introduza a ficha numa tomada de 220 V.

(ES) Conecte el enchufe al tomacorriente de 220 V.

(EL) Εισάγετε το φως σε πρίζα 220V.



(PT) Puxe a manga da válvula. Introduza o bocal. Liberte a manga da válvula. Puxe a extremidade do bocal para garantir que está firmemente ligado à válvula de esfera. Se não estiver, repita os passos anteriores até o bocal ficar firmemente ligado à válvula de esfera.

a) A operação de espuma necessita do bocal BRANCO. As operações de lavagens e higienização necessitam do bocal AZUL. Ambos os bocais são ligados da mesma forma à válvula de esfera.

(ES) Retire la camisa de la válvula. Inserte la boquilla. Suelte la camisa de la válvula. Tire del extremo de la boquilla para cerciorarse de que quede fija a la válvula de bola. Si no quedó bien conectada, repita los pasos anteriores hasta que quede fija a la válvula de bola.

a) Para la función de espuma se requiere la boquilla BLANCA. Para la función de enjuague y desinfección se requiere la boquilla AZUL. Ambas boquillas se conectan a la válvula de bola de la misma forma.

(EL) Τραβήξτε προς τα πίσω το κάλυμμα της βαλβίδας. Εισάγετε το στόμιο. Απλευθερώστε το κάλυμμα της βαλβίδας. Τραβήξτε την άκρη του στόμιου για να βεβαιωθείτε ότι η σύνδεσή του με την σφαιρική βαλβίδα είναι ασφαλής. Αν δεν είναι, επαναλάβετε τα παραπάνω βήματα έως ότου το στόμιο να συνδεθεί στην σφαιρική βαλβίδα με ασφάλεια. α) Για την χρήση αφρού χρειάζεται το ΛΕΥΚΟ στόμιο. Για τις λειτουργίες ξεβγάλματος και αποστείρωσης χρησιμοποιείται το ΜΠΛΕ στόμιο. Και τα δυο στόμια συνδέονται με την σφαιρική βαλβίδα με τον ίδιο τρόπο.



(PT) Ligue o interruptor selector na parte dianteira da unidade para a operação desejada.

(ES) Mueva el interruptor del selector en la parte delantera de la unidad a la función deseada.

(EL) Πιέστε τον διακόπτη επιλογής στο μπροστινό μέρος της συσκευής για να διαλέξετε την λειτουργία που επιθυμείτε.

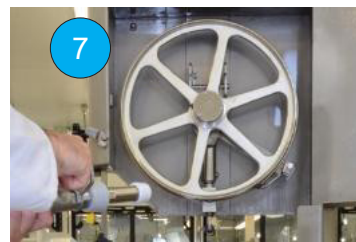

(PT) Aponte a válvula de esfera e o bocal para o local desejado.

(ES) Apunte la válvula de bola y la boquilla en la dirección deseada.

(EL) Κατευθύνετε την σφαιρική βαλβίδα και το στόμιο προς το επιθυμητό σημείο.

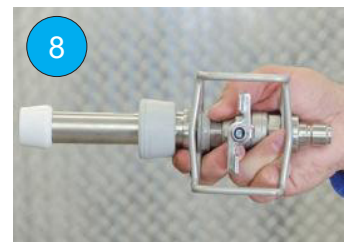

(PT) Para abrir, rode no sentido horário, a alavanca da válvula de esfera. A válvula está completamente aberta com a alavanca estiver paralela à mangueira.

(ES) Para abrir la válvula de bola gire la manija en el sentido horario. La válvula estará completamente abierta cuando la manija quede paralela a la manguera.

(EL) Για να ανοίξετε τη βαλβίδα γυρίστε τη λαβή σύμφωνα με τους δείκτες του ρολογιού. Η βαλβίδα είναι απολύτως ανοιχτή όταν η λαβή είναι παράλληλη με τον σωλήνα.



(PT) Aplique a espuma, água de lavagem ou desinfetante.

(ES) Aplique espuma, agua para enjuagar o desinfetante.

(EL) Χρησιμοποιήστε αφρό, νερό για ξεβγάλμα ή υγρό αποστείρωσης.

- (PT) Troca de detergente
- (ES) Cambio de agente de limpieza
- (EL) Αλλάξτε απορρυπαντικό

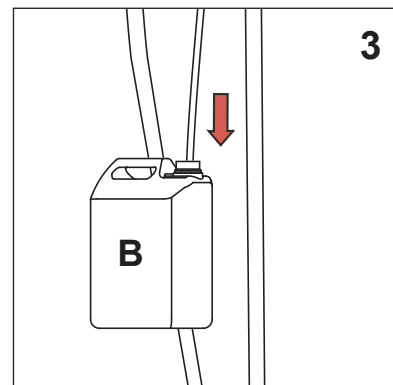
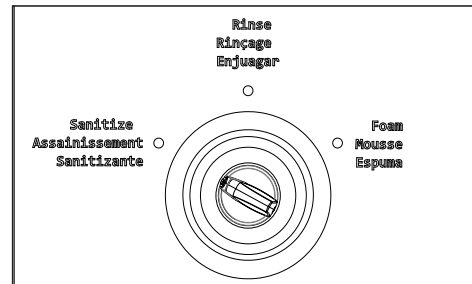
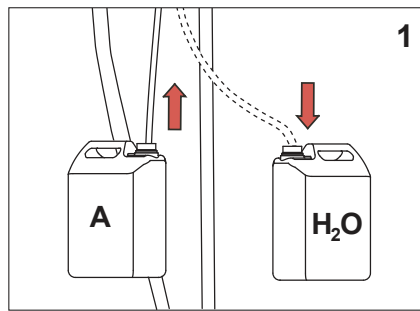

- (PT) Pare o procedimento
- (ES) Procedimiento de terminación
- (EL) Τέλος διαδικασίας

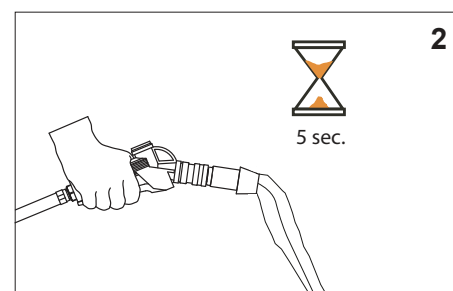
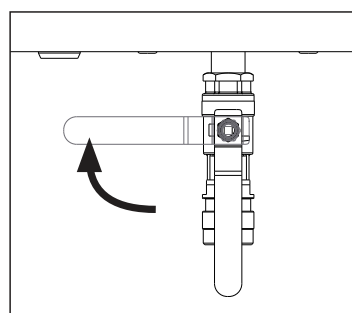
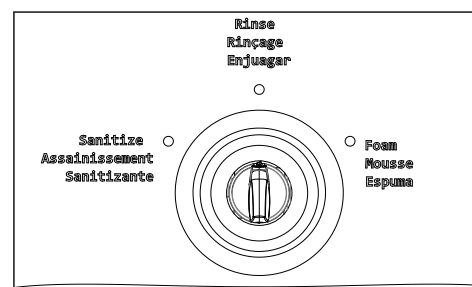
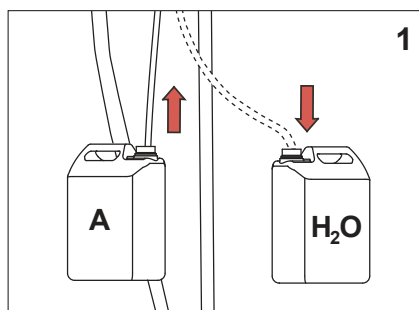

PL Start/Przygotowanie
CS Uvedení do provozu
HU Indítás/Előkészítés



PL Podłącz wąż doprowadzający wodę do złączki doprowadzającej, umieszczonej z boku urządzenia. Przewód doprowadzający wodę powinien być wyposażony w złączkę umożliwiającą szybkie i proste podłączenie do złączki doprowadzającej.

CS Připojte hadici pro přítok vody do přívodu na boční straně jednotky. Linka pro přítok vody by měla mít příslušenství pro rychlé připojení, které se snadno připojí k přívodnímu příslušenství.

HU Csatlakoztassa a vizes tömlőt a berendezés oldalán lévő csatlakozó bemenethez. A vizes tömlőnek rendelkeznie kell a csatlakozó bemenethez könnyedén illeszkedő gyorscsatlakozóval.



PL Upewnij się, że zawór kulowy umieszczony na końcu niebieskiego węża jest zamknięty. W pozycji zamkniętej uchwyt zaworu jest ustawiony prostopadle do węża.

CS Ujistěte se, že je kulový ventil na konci modré hadice uzavřený. Klika ventilu je v zavřené poloze kolmo k hadici.

HU Ügyeljen rá, hogy a kék tömlő végén található gömbcsap zárva legyen. Zárt helyzetben a gömbcsap karja merőleges a tömlőre.



PL Uruchom dopływ wody do urządzenia.

CS Zapněte přívod vody do jednotky.

HU Kapcsolja be a berendezés vízellátását.



PL Włóż wtyczkę do gniazda 220V.

CS Vložte zástrčku do 220V zásuvky.

HU Csatlakoztassa a villásdugót a 220 V-os hálózatra.



PL Odciągnij kołnierz zaworu. Wsuń dyszę. Zwolnij kołnierz zaworu. Pociągnij za końcówkę dyszy, aby upewnić się, że jest ona odpowiednio przymocowana do zaworu kulowego. Jeśli nie jest, powtórz poprzednie kroki do momentu odpowiedniego przytwierdzenia dyszy do zaworu kulowego.

a) Praca z wykorzystaniem piany wymaga zastosowania BIAŁEJ dyszy. Czynności związane z płukaniem i odkażaniem wymagają zastosowania NIEBIESKIEJ dyszy. Obie dysze należy podłączać do zaworu kulowego w ten sam sposób.

CS Stáhněte objímku ventilu. Vložte trysku. Uvolněte objímku ventilu. Vytažením konce trysky zajistěte pevné připojení trysky ke kulovému ventilu. Pokud se to nepodaří, opakujte předchozí kroky tak dlouho, dokud nebude tryska i pevně připojená ke kulovému ventilu.

a) Používání pěny vyžaduje BÍLOU trysku. Vyplachování a hygienické ošetření vyžadují MODROU trysku. Obě trysky se připojují ke kulovému ventilu stejným způsobem.

HU Húzza vissza a csap köpenyét. Illesze be a fúvókát. Engedje el a csap köpenyét. Húzza meg a fúvóka végét, hogy ellenőrizze, a fúvóka biztonságosan csatlakozik a gömbcsaphoz. Ha a csatlakozás nem stabil, ismétlje meg az előző lépéseket, amíg a fúvóka biztonságosan csatlakozik a gömbcsaphoz.

a) Habkészítéshez a FEHÉR fúvóka szükséges. Öblítéshez és fertőtlenítéshez a KÉK fúvóka szükséges. Mindkét fúvóka azonos módon csatlakozik a gömbcsaphoz.



PL Ustaw przełącznik wybierakowy umieszczony z przodu urządzenia na wybraną czynność.

CS Otočte spínač na voliči v přední části jednotky do polohy pro požadovanou operaci.

HU Fordítsa a berendezés elején található választókapcsolót a kívánt állásba.

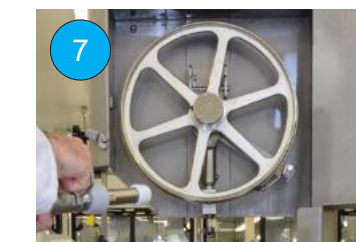

PL Skieruj zawór kulowy i dyszę w wybranym kierunku.

CS Umístěte kulový ventil a trysku do požadované polohy.

HU Irányítsa a gömbcsapot és a fúvókát a kívánt helyre.



PL Otwieraj zawór kulowy zgodnie z ruchem wskazówek zegara. Zawór jest w pełni otwarty, gdy uchwyt jest ustawiony równoległe do węża.

CS Otevřete kliku kulového ventilu po směru hodinových ručiček. Ventil je zcela otevřen, když je jeho klika rovnoběžná s hadicí.

HU A gömbcsapot a kar óramutató járásával azonos irányba fordításával tudja kinyitni. A gömbcsap akkor van teljesen kinyitva, ha a karja a tömlővel párhuzamos.



PL Nakładaj pianę, wodę do płukania lub środek odkażający, używając urządzenia.

CS Použijte pěnu, vodu nebo hygienický roztok pro vyplachování.

HU Vigye fel a habot, öblítse le vagy fertőtlenítsen.

- Ⓟ Zmiana środka czyszczącego
- ⒸS Změňte čisticí prostředek
- ⒽU Tisztítószer cseréje

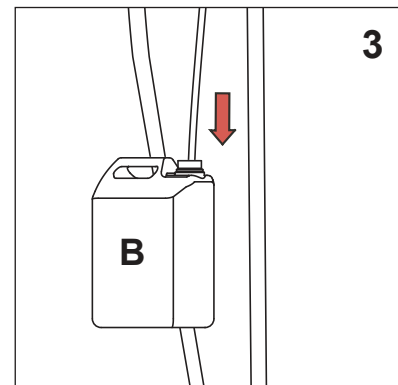
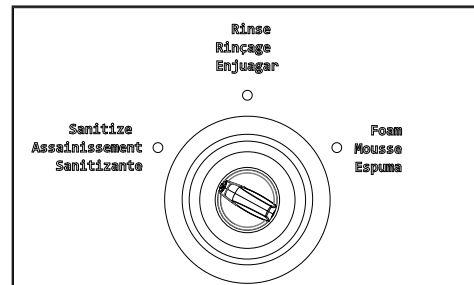
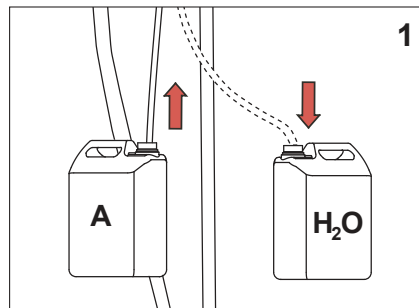

- Ⓟ Procedura zakończeniu pracy urządzenia
- ⒸS Ukončení
- ⒽU Befejezőmód

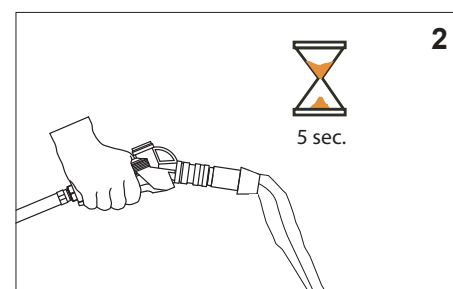
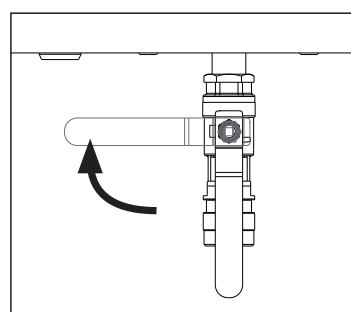
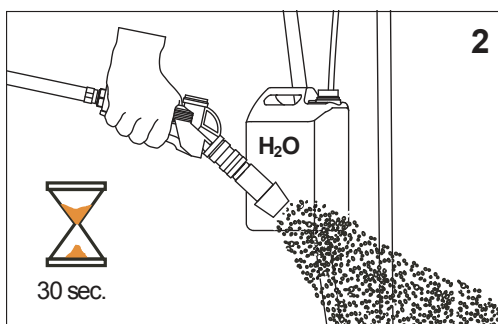
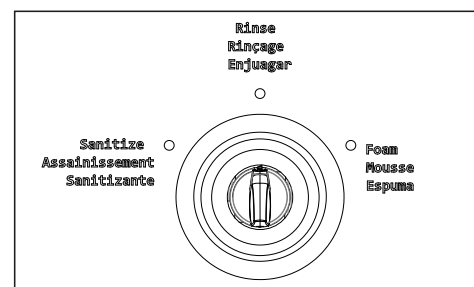
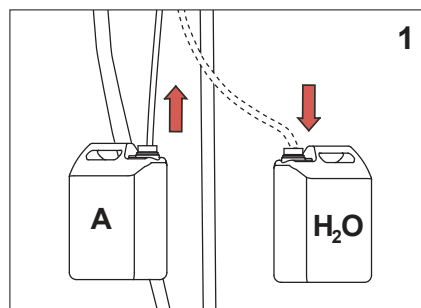

TR Çalıştırma/hazır etme
ET Alustamine/ettevalmistamine
LV Sākums/sagatavošana

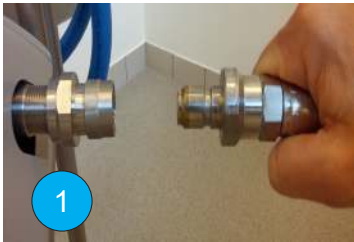

TR Su besleme hortumunu ünitenin yanındaki giriş bağlantısına takın. Su besleme hortumunda giriş bağlantısına kolayca takılmasını sağlayan hızlı bağlantı parçası olmalıdır.

ET Ühendage veevoolik seadme küljel oleva sisselaskeklapiga. Veevooliku küljes peaks olema kiirühenduse liitmik, mis ühendub hõlpsasti sisselaskeklapiga.

LV Pievienojiet ūdens padeves cauruli ierīces sānos esošajai iepļūdes caurules stiprinājuma vietai. Ūdens padeves caurulei ir jābūt ar ātra savienojuma stiprinājumu, kas ir viegli pievienojams iepļūdes caurules stiprinājuma vietai.



TR Mavi hortumun ucundaki küresel valfin kapalı olduğundan emin olun. Kapalı konumdayken valfin kolu hortuma dik durumdadır.

ET Veenduge, et sinise vooliku otsas olev kuulkraan on suletud. Suletud asendis on kraani käepide voolikuga risti.

LV Pārbaudiet, vai zilās caurules galā esošais lodveida vārsts irnoslēgts. Slēgtā pozīcijā vārsta rokturis ir perpendikulārs caurulei.

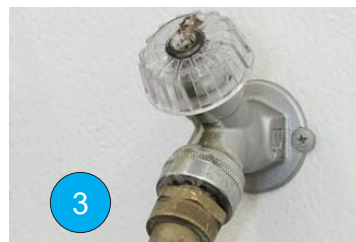

TR Üniteye gelen su beslemesini açın.

ET Lülitage sisse seadme veevar ustus.

LV Aktivizējiet ūdens padevi ierīcei.



TR Fişi 220V prize takın.

ET Ühendage pistik 220 V pistikupesaga.

LV Pievienojiet kontaktdakšu 220 V kontaktrozetei.



TR Valf yuvasını geri çekin. Püskürtücüyü takın. Valf yuvasını bırakın. Püskürtücünün ucundan çekerek püskürtücünün valf yuvasına sağlam yerleştiğinden emin olun. Yerleşmemişse, püskürtücü valf yuvasına sağlam şekilde yerleşene kadar yukarıdaki adımı tekrarlayın.

(a)Köpükleme işlemi için BEYAZ püskürtücü gereklidir. Durulama ve sterilize etme işlemi için MAVİ püskürtücü gereklidir. Her iki püskürtücü de valf yatağına aynı şekilde takılır.

ET Tõmmake kuulkraani ühendusmuhv tagasi. Kinnitage pihustusotsak. Vabastage ühendusmuhv. Veendumaks, et pihustusotsak on kuulkraaniga korralikult ühendatud, tõmmake pihustusotsakust. Kui kinnitus ei ole korralik, korra eelmisi samme niikaua kuni pihustusotsak on kuulkraaniga korralikult ühendatud.

a) Vahu jaoks kasutage VALGET pihustusotsakut. Loputamiseks ja desinfitseerimiseks kasutage SINIST pihustusotsakut. Mõlemad otsakud ühendatakse kuulkraaniga samamoodi.

LV Pavelciet vārsta uznavu atpakaļ. Ievietojiet sprauslu. Atļaidiet vārsta uznavu. Pavelciet aiz sprauslas gala, lai pārlicinātos, vai tā ir droši pievienota lodveida vārstam. Ja tā nav, atkārtojiet iepriekš minētās darbības, līdz sprausla ir droši pievienota lodveida vārstam. Tīrīšanai ar putām ir jāizmanto BALTĀ sprausla. Skalošanai un dezinficēšanai ir jāizmanto ZILĀ sprausla. Abas sprauslas tiek identiski piestiprinātas lodveida vārstam.



TR Ünitenin ön tarafındaki seçim düğmesini istenilen işleme getirin.

ET Soovitud seadistuse valimiseks keerake seadme ees olevat valikunuppu.

LV Pagrieziet ierīces priekšpusē esošo selektora slēdzi vēlamajā pozīcijā.

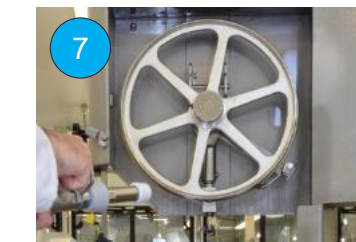

TR Küresel valf ve püskürtücüyü istediğiniz konuma yöneltin.

ET Suunake kuulkraan ja pihustusotsak soovitud suunda.

LV Novietojiet lodveida vārstu un sprauslu vēlamajā pozīcijā.

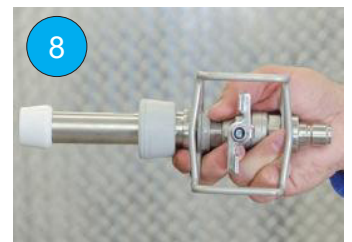

TR Küresel valfi açmak için kolu saat yönünde döndürün. Kol hortuma paralel olduğunda valf tamamen açıktır.

ET Kuulkraani avamiseks keerake käepidet päripäeva. Kraan on täiesti lahti kui käepide on voolikuga paralleelne.

LV Lai atvērtu lodveida vārsta rokturi, grieziet to pulksteņrādītāju kustības virzienā. Kad rokturis ir paralēli caurulei, vārsts ir pilnībā atvērts.



TR Köpük, durulama veya sterilizator uygulayın.

ET Pihustage vahu, loputusvett või desinfitseerijat.

LV Uzklājiet putas, skalojiet ar ūdeni un dezinficējiet.

- (TR) Temizleyici maddenin deđiştirilmesi
- (ET) Puhastusvedeliku vahetamine
- (LV) Mazgājamā līdzekļa apmaiņa

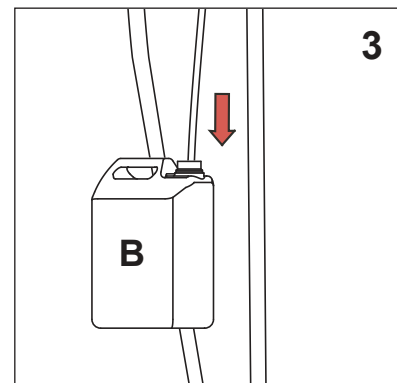
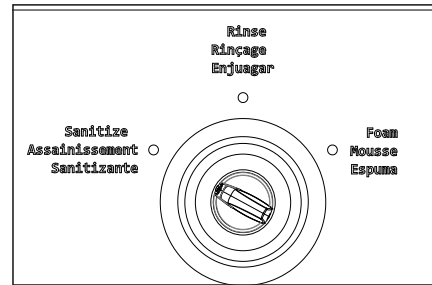
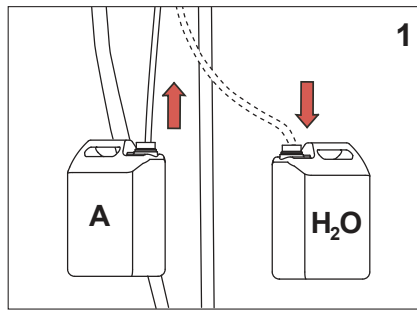

- (TR) Bitirme prosedürü
- (ET) Protseduuri peatamine
- (LV) Procedūras pārtraukšana

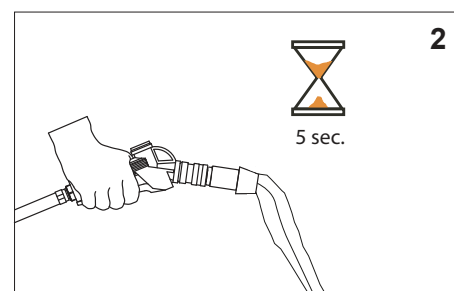
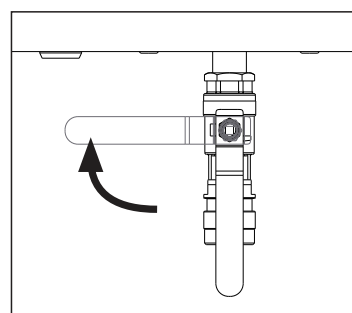
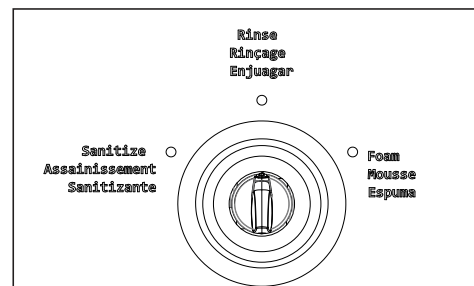
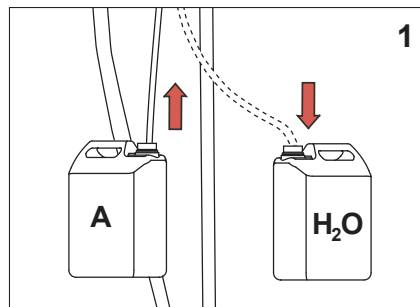

LT Darbo pradžia ir paruošimas
SK Štart/Príprava
BG Начало/Подготовка



LT Prijunkite vandens tiekimo žarną prie įrenginio šone esančios įleidimo angos tvirtinamosios detalės. Vandens tiekimo linija turi būti su tokia tvirtinamąja detale, kuri leistų ją greitai prijungti prie įleidimo angos tvirtinamosios detalės.

SK K prívodu vstupné armatúry zapojte hadicu s prívodom vody. Hadice s prívodom vody musia mať rýchle spojenie , ktoré sa k vstupnej armatúre pripevní ľahko.

BG Свържете маркуча за подаване на вода към входящия фитинг на страничната част на устройството. Линията за подаване на вода трябва да е снабдена с фитинг за бързо свързване, който се свързва лесно към входящия фитинг.



LT Įsitinkinkite, kad uždarytas mėlynos žarnos gale esantis rutulinis vožtuvas. Uždaryto vožtuvo rankena yra statmena žarnai.

SK Uistite sa , či je guľičkový ventil na konci modrej hadice uzavretý. Rukoväť ventilu je v pravom uhle khadici v uzatvorenej pozícii.

BG Уверете се, че сферичният кран в края на синия маркуч е затворен. В затворено положение дръжката на крана е перпендикулярна на маркуча.

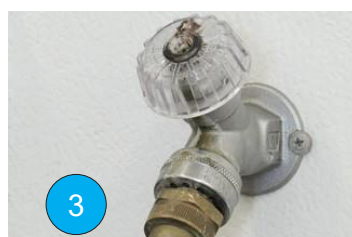

LT Įjunkite vandens tiekimą į įrenginį.

SK Zapnite prívod vody do jednotky.

BG Включете водоподаването към устройството.



LT Įstatykite kištuką į 220 V elektros lizdą.

SK Zástrčku zasuňte do zásuvky 220V.

BG Вкарайте щепсела в контакт 220 V.



LT Atitraukite vožtuvo movą. Įstatykite purkštuką. Atleiskite vožtuvo movą. Truktelėkite purkštuko galą, kad įsitikintumėte, jog jis gerai pritvirtintas prie rutulinio vožtuvo. Jei jis pritvirtintas negerai, minėtus veiksmus atlikite iš naujo – purkštukas turi būti gerai pritvirtintas prie rutulinio vožtuvo. A. Plauti putomis naudojamas BALTAS purkštukas. B. Skalauti ir sterilizuoti naudojamas MĖLYNAS purkštukas. Abu purkštukai prie rutulinio vožtuvo tvirtinami vienodai.

SK Zasuňte späť puzdro ventilu. Vsuňte trysku. Uvoľnite puzdro. Zasuňte koniec trysky tak , aby ste si boli istí , že je bezpečne pripevnená ku guľičkovému ventilu. Ak nie, opakujte predchádzajúce kroky pokiaľ nebude pevne pripojená ku guľičkovému ventilu.

a) Použitie peny vyžaduje BIELU trysku. Oplachovanie a dezinfekcia vyžaduje modrou trysku. Obe trysky sú zapojené ku guľičkovému ventilu rovnakým spôsobom.

BG Изтеглете назад муфата на крана. Вкарайте дюзата. Освободете муфата на крана. Изтеглете при края на дюзата, за да се уверите, че дюзата е надеждно свързана към сферичния кран. Ако не е, повторете стъпките по-горе, докато дюзата бъде надеждно свързана към сферичния кран.

а) За действие с пена е нужна БЯЛАТА дюза. За действия по изплакване и хигиенизиране е нужна СИНЯТА дюза. Двете дюзи се свързват към сферичния кран по един и същ начин.



LT Įrenginio priekyje esantį jungiklį nustatykite į pageidaujama padėtį.

SK Zapnite spínač v prednej časti zariadenia a nastavte požadovaný prevádzku.

BG Завъртете селекторния превключвател в предната част на устройството за желаното действие.

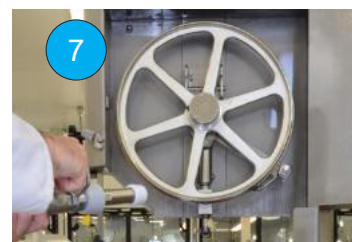

LT Rutulinį vožtuvą ir purkštuką pasukite pageidaujama kryptimi.

SK Zamierte guľičkový ventil a trysku na požadované miesto.

BG Насочете сферичния кран и дюзата към желаното място.



LT Jei norite rutulinį vožtuvą atidaryti, rankeną sukite prieš laikrodžio rodyklę. Kai rankena yra statmena žarnai, vožtuvas yra atidarytas iki galo.

SK Ak chcete guľičkový ventil otvoriť , otočte ním v smere hodinových ručičiek. Ventil je plne otvorený , keď je rukoväť paralelný k hadici.

BG За да отворите сферичния кран, завъртете дръжката по посока на часовниковата стрелка. Кранът е напълно отворен, когато е успореден на маркуча.



LT Užpurškinkite putų ir išskalaukite vandeniu arba sterilizavimo priemone.

SK Naneste penu , opláchnite vodou alebo dezinfekciou.

BG Приложете пена, вода за изплакване или хигиенизиращ препарат.

- ⓁⓉ Ploviklio keitimas
- ⓈⓀ Výmena čistiaceho prostriedku
- Ⓟⓖ Смяна на почистващ препарат

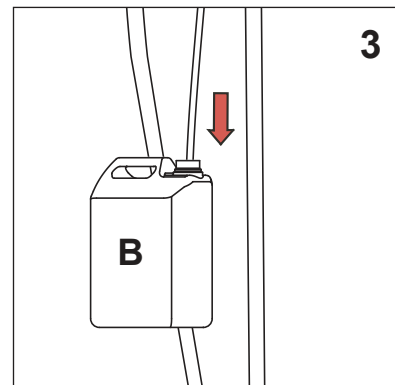
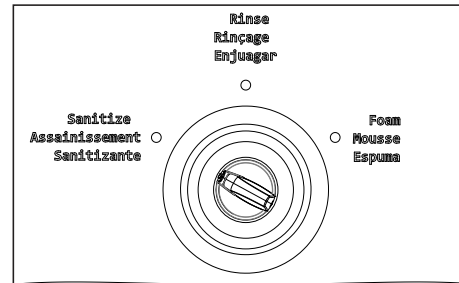
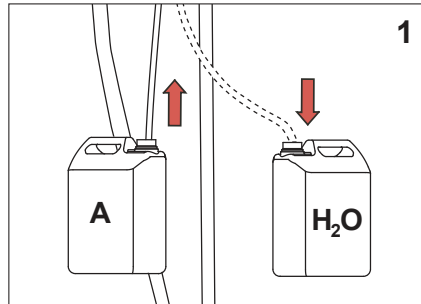

- ⓁⓉ Išjungimas
- ⓈⓀ Zastaviť procedúru
- Ⓟⓖ Процедура на спиране

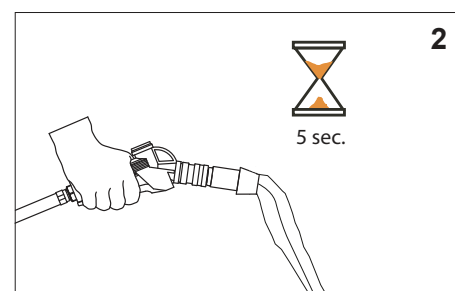
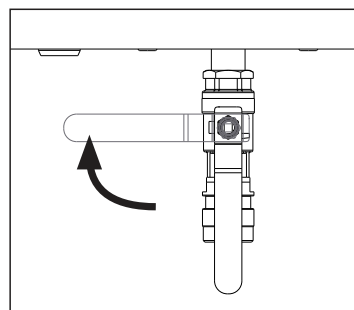
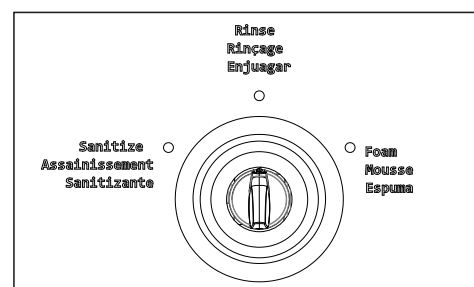
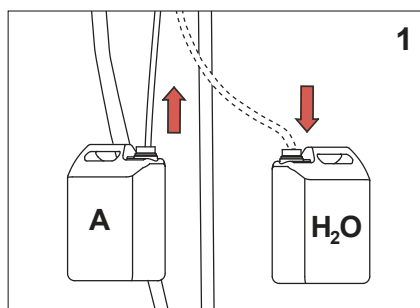

SR Pokretanje/Priprema
RO Pornire/pregătire
RU Запуск/подготовка

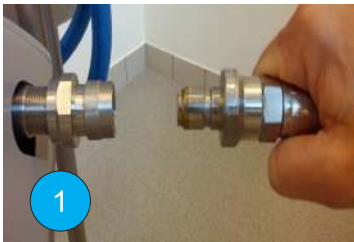

SR Povežite crevo za dostavu vode na ulazni priključak sa strane uređaja. Dovod vode trebalo bi da ima spojnicu za brzo priključivanje koja će se lako montirati na ulazni priključak.

RO Conectați furtunul de alimentare cu apă în fittingul de admisie de pe partea unității. Linia de alimentare cu apă trebuie să aibă un fitting de conectare rapidă, care se va conecta cu ușurință la fittingul de admisie.

RU Подключите шланг подачи воды к входному патрубку сбоку устройства. Линия водоснабжения должна быть оборудована быстроразъемным фитингом для облегчения подключения к входному патрубку.



SR Osigurajte da je kuglični ventil na kraju plavog creva zatvoren. Kada je u zatvorenom položaju, drška ventila je normalna u odnosu na crevo.

RO Asigurați-vă că supapa cu bilă de la capătul furtunului albastru este închisă. Mânerul supapei este perpendicularar cu furtunul în poziția închis.

RU Убедитесь, что шаровой кран на конце синего шланга закрыт. Ручка крана в закрытом положении установлена перпендикулярно шлангу.

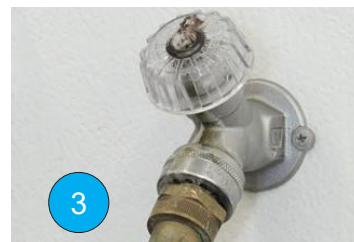

SR Uključite dovod vode za jedinicu.

RO Porniți alimentarea cu apă a unității.

RU Включите подачу воды в установку.



SR Uključite utikač u utičnicu od 220 V.

RO Introduceți fișă într-o priză de 220 V.

RU Вставьте вилку в розетку на 220 В.



SR Povucite manžetnu ventila. Ubacite mlaznicu. Oslobodite manžetnu ventila. Povucite kraj mlaznice da biste osigurali da je mlaznica čvrsto priključena na kuglični ventil. Ako nije, ponovite prethodne korake sve dok mlaznica ne bude bezbedno priključena na kuglični ventil.

a) Za rad sa penom potrebna je BELA mlaznica. Za postupke ispiranja i sanitacije koristi se PLAVA mlaznica. Obe mlaznice se na isti način priključuju na kuglični ventil.

RO Trageți înapoi manșonul supapei. Introduceți ajutorul. Eliberați manșonul supapei. Trageți de capătul ajutorului, pentru a vă asigura că acesta este bine conectat la supapa cu bilă.

a) Operațiunile cu spumă necesită ajutorul ALB. Operațiunile de clătire și igienizare necesită ajutorul ALBASTRU. Ambele ajutoare se conectează la supapa cu bilă în același fel.

RU Оттяните гильзу крана. Вставьте патрубок. Отпустите гильзу крана. Потяните за конец патрубка и убедитесь, что он надежно соединен с шаровым краном. Если это не так, то повторяйте предыдущие операции, пока патрубок не будет надежно соединен с шаровым краном.

a) При использовании пены необходимо использовать БЕЛЫЙ патрубок. Для промывки и дезинфекции необходимо использовать СИНИЙ патрубок. Оба патрубка подключаются к шаровому крану одинаковым образом.



SR Okrenite prekidač birača u prednjem delu jedinice u željeni radni položaj.

RO Setați comutatorul selectiv din partea frontală a unității la operațiunea dorită.

RU Переведите многопозиционный переключатель на передней стороне устройства в требуемое положение.

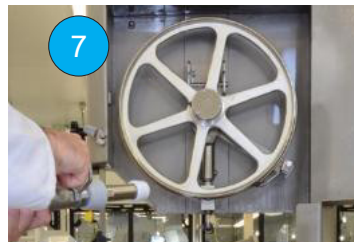

SR Usmerite kuglični ventil i mlaznicu ka željenoj lokaciji.

RO Direcționați supapa cu bilă și ajutorul către locația dorită.

RU Направьте шаровой кран и патрубок на желаемое место.



SR Da biste otvorili kuglični ventil okrenite dršku u smeru kretanja kazaljke na satu. Ventil je skroz otvoren kada je drška paralelna sa crevom.

RO Pentru a deschide supapa cu bilă, învârtiți mânerul în sensul acelor de ceasornic. Supapa este complet deschisă când mânerul este paralel cu furtunul.

RU Для открытия поверните шаровой кран по часовой стрелке. Кран полностью открыт, когда рукоятка параллельна шлангу.



SR Primenite penu, vodu za ispiranje ili sredstvo za sanitaciju.

RO Aplicați spumă, apă sau dezinfectant.

RU Нанесите пену, воду для промывки или дезинфицирующее средство.

- (SR) Izmjena sredstva za čišćenje
- (RO) Schimbarea agentului de curățare
- (RU) Замена чистящего средства

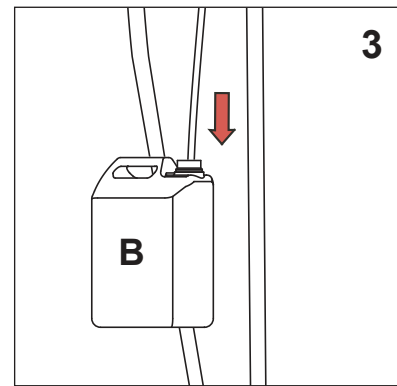
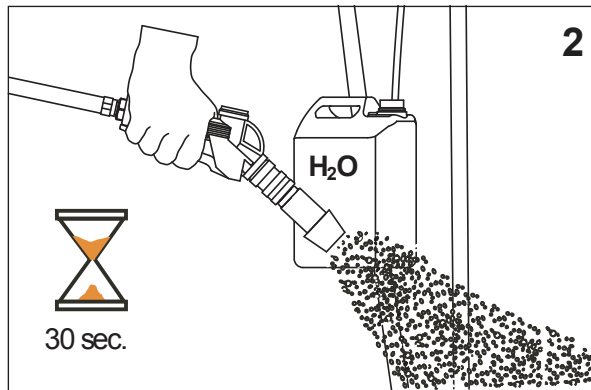
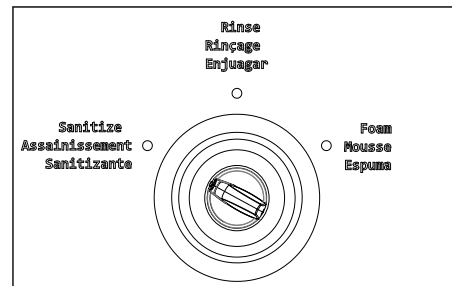
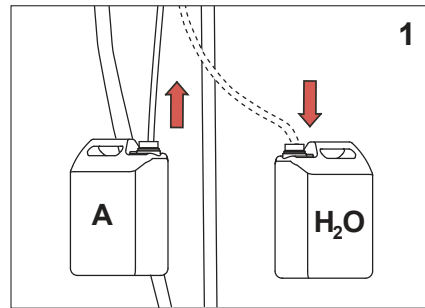

- (SR) Završni postupak
- (RO) Procedura de oprire
- (RU) Процедура останова

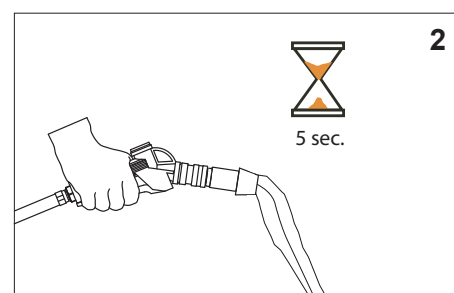
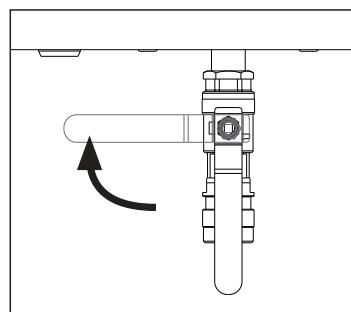
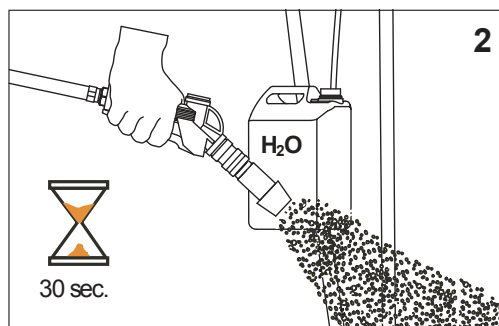
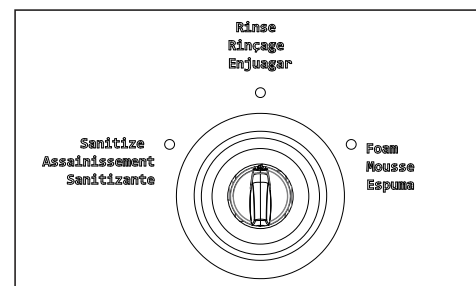
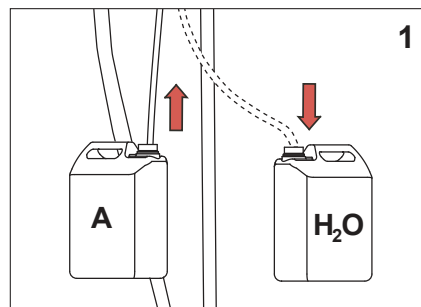

SL Začetek/priprava



SL Povežite dovodno vodno cev z vhodnim nastavkom na strani enote. Dovodna vodna linija mora imeti nastavek s hitro spojko, ki se preprosto poveže z vhodnim nastavkom.

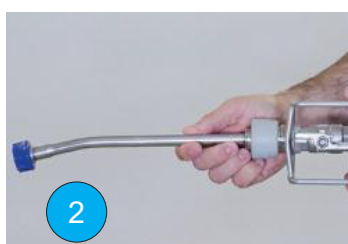

SL Zagotovite, da je krogelni ventil na koncu modre cevi zaprt. Ročaj ventila je v zaprtem položaju pravokoten na cev.

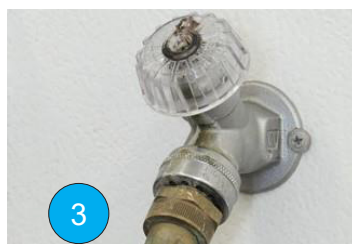

SL Odprite dovod vode do enote.



SL Vtič vtaknite v vtičnico 220 V.



SL Potegnite nazaj manšeto ventila. Vstavite šobo. Sprostite manšeto ventila. Potegnite konec šobe, da zagotovite, da je šoba trdno pritrjena na krogelni ventil. Če ni, ponavljajte predhodni korak, dokler šoba ni trdno pritrjena na krogelni ventil.

a) Penjenje zahteva BELO šobo. Izpiranje in čiščenje zahteva MODRO šobo. Obe šobi na krogelni ventil povežete na isti način.



SL Obrnite izbirno stikalo na sprednjem delu enote na zeleno delovanje.



SL Usmerite krogelni ventil in šobo na zeleno mesto.



SL Odpite z obračanjem ročaja krogelnega ventila v smeri urnega kazalca. Ventil je popolnoma odprt, ko je ročaj vzporeden s cevjo.



SL Nanesite peno, sperite vodo ali čistilo.

SL Menjava čistilnega sredstva

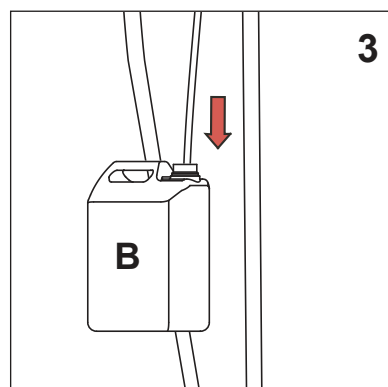
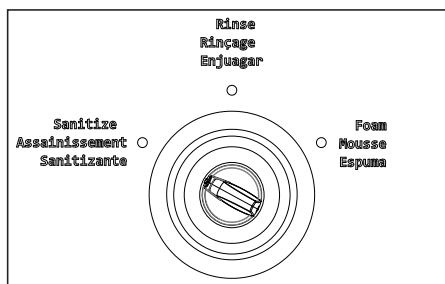
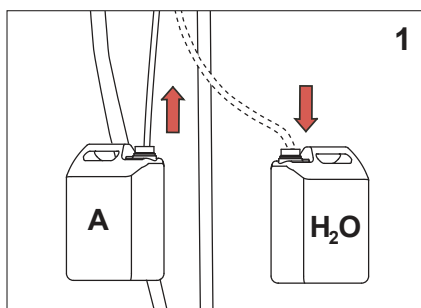

SL Postopek zaustavitve

